

世界のスタンダード

NONAKA

MANHASSET® *Stands*

マンハセット譜面台

Music Stands & Accessories



マンハセットは永久保証

※譜面台のみ 当社規定による

MANHASSET®

Stands

マンハセット社の譜面台は最も長持ちして、耐久性のあるスタンドです。

頑丈でリブ補強されたアルミニウム・デスクを使用しており、表面は傷付きにくいブラック・パウダーコーティング仕上げを施しています。

ソリッドブラスのベアリング、グリスを必要としない頑丈なインナーシャフト、独自の「マジック・フィンガー・クラッチ」は片手で操作しても止めた位置でロックがかかり、ノブやネジを使用しないno-knobfriction-tiltneckは、どの高さで分厚いスコアを置いて、安定して使用できます。

溶接されたベース部分は、保管時でもステージ上でも最小限のスペースで優れた安定性を発揮します。

■マンハセット社のスタンド(譜面台)の特徴

譜面部は頑丈で、曲りに対しても他に類を見ないほどの耐久性があります。

ベースとシャフトの取り付けには、きわめて頑丈なボルトを使用しています。質が低く耐久性の低い金属製品を使うことによってコストを抑えるような発想は一切もっていません

金属のベースは180キロ以上の圧力にも耐えることができます。質の悪い金属、またはプラスチックのベースは遥かに弱い圧力で壊れたり変形したりしますが、マンハセットなら安心です。

最大限の安定性を得るために、ベースの足は重厚な12ゲージ・スチールできています。

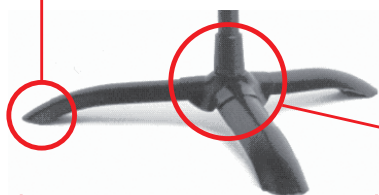

ベースは25cm(脚の先端から中心まで)で、多くの奏者で混雑するステージでも簡単にフィットします。

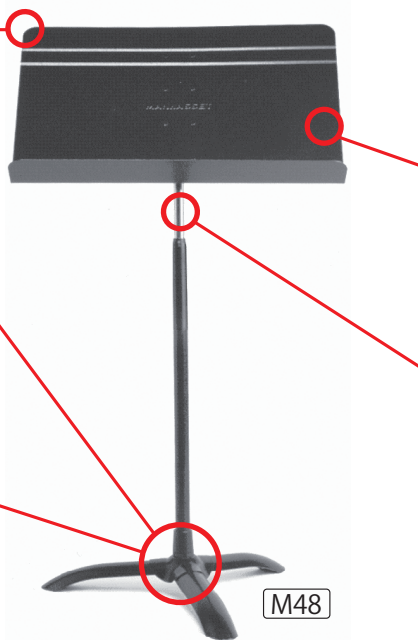

M48

すべての部品は現在もアメリカで製造されており、マンハセットは創意工夫を凝らしてコストの削減を実現しています。



譜面部は非常に軽量です。重い譜面部では、乗せられる楽譜の重量もそれだけ少なくなってしまいます。

非常に耐久性のある質の高いアッパーシャフトを使用しています。その分生産コストは高くなりますが、摩擦に対する耐性は群を抜いています。

フリクション・ネックは高品質のスプリング・ワッシャー製ですので、安価なプラスチックのプッシング*やジョイントと違い、楽譜を保持する能力は長年にわたり衰えることはありません。

リベットは溶接が極めて正確で細かく行われており、その精度は驚異的ともいえるでしょう。

ベースやシャフトのプッシングに、プラスチックは一切使われていません。

*プッシング: 機械の磨減を防ぐための入れ子

マンハセット譜面台
組み立て方動画はこちら



M48 Symphony Stand

シンフォニーモデル(ブラック)

¥12,700

M486 Symphony Stand

シンフォニーモデル(6本セット)

¥68,000

M48 Symphony Stand Color

Purple, Red, White, Blue, Gray, Pink, Green, Orange, Yellow

シンフォニーモデル(カラー)

¥15,400

耐久性が要求される学校やオーケストラ、そして演奏家から支持され最も人気のある譜面台です。抜群の使いやすさで、幅広い音楽シーンで活躍しています。

- 譜面部: スタンダード仕様
- 高さ調節: 77~134cm
- 重量: 2.4kg
- パープル、レッド、ホワイト、ブルー、グレー、ピンク、グリーン、オレンジ、イエロー
- ※ 全色、譜面部の光沢を抑えたマットタイプがあります。



M48



M48 Purple

M48 Red

M48 White

M48 Blue

M48 Gray



M48 Pink

M48 Green

M48 Orange

M48 Yellow

譜面部の光沢を抑えたマット仕上げ

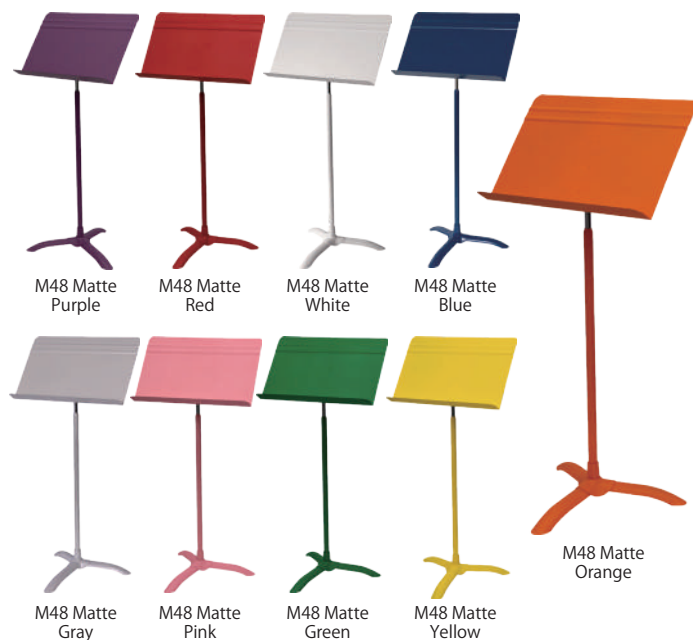

M48 Matte Purple

M48 Matte Red

M48 Matte White

M48 Matte Blue

M48 Matte Orange

M48 Matte Gray

M48 Matte Pink

M48 Matte Green

M48 Matte Yellow

M47 ClearDesk·Symphony Stand

クリアデスク・シンフォニーモデル

¥22,900

客席から出演者や指揮者の視認性が最大になるよう開発された譜面台です。デスク部には丈夫で耐久性に優れたプラスチック素材を使用、透明度はガラスと変わらないのに、ガラスに比べ 250 倍の強度を持っています。



M47

M50 Orchestral Stand

オーケストラモデル

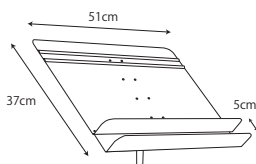

オーケストラ奏用に開発された譜面台です。譜面部下のラック部分には、弓やリード、オイル、筆記用具などの小物を置くことができます。

- 譜面部: ラック付き
- 高さ調節: 77~134cm
- 重量: 2.6kg

1本 / ¥16,100

6本 / ¥84,500

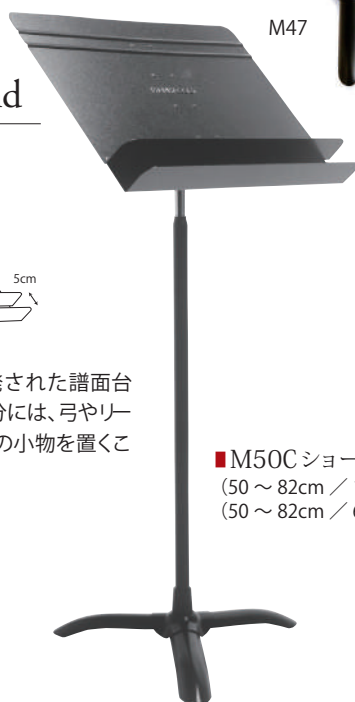

- M50C ショートバージョン (50~82cm / 1本 / ¥16,100)
- (50~82cm / 6本 / ¥84,500)

- M48C ショートバージョン (50~82cm / 1本 / ¥12,700)
- (50~82cm / 6本 / ¥68,000)

- M48T トールバージョン (96~152cm / ¥16,100)

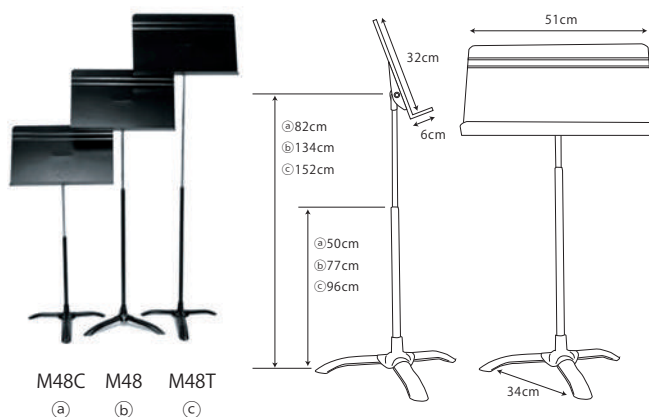

M48C M48 M48T

Ⓐ

Ⓑ

Ⓒ

M49 Director's Stand

ディレクターモデル

¥19,100

指揮者用に開発された譜面台で、譜面部は楽譜が保管しやすいダブルデスク(二重)仕様になっています。

- 譜面部: ダブルデスク仕様
- 高さ調節: 77 ~ 134cm
- 重量: 3.0kg



M53 Table Top Stand

テーブルトップスタンド

¥7,500

背面支柱にラバーキャップを使用、床面を傷つけにくい卓上用譜面台です。あらゆる平面で使用出来、教室机での使用や、畳の上での琴の座奏にたいへん便利です。

- 重量: 0.8kg



M57 Wall Stand - Four way

ウォールスタンド 4way

¥8,400

ピアノやその他のキーボードが置かれている練習室やスタジオなどの狭い部屋でも場所をとらずに使えるようにという目的で開発された壁面に取り付ける譜面台です。また、必要のないときには台座から譜面台を簡単にとりはずせすし、譜面台の高さと左右の位置も操作可能です。

- 重量: 1.7kg

※製造終了



M48TB Trombonist Stand

トロンボーン奏者用スタンド

¥16,100

トロンボーンは譜面台を正面に置き、ベルを譜面台の左側から出せるとたいへん楽です。普通はスライドが譜面台の脚に当たってしましますが、このスタンドにより解決します。



M51 Fourscore Stand

フォー・スコアスタンド

¥17,400

楽譜4ページ分を置くことができるワイドデスク仕様。幅の広さを生かし、グループでの使用やレコーディング、指揮者に最適です。

- 譜面部: ワイドデスク仕様(横幅:82cm)
- 高さ調節: 77 ~ 134cm
- 重量: 2.9kg



M52 Voyager Stand

ボイジャースタンド

1本 / ¥16,400

6本 / ¥92,500

持ち運び用譜面台にもマンハセット・クオリティを求めるミュージシャンの為のデザイン。頑丈で、譜面部の調節も容易な上、とても持ち運びやすく、ツアーミュージシャン・グループに最適です。譜面部は簡単に取り外しでき、シンプルに譜面部/脚部2つにまとまります。収納・持ち運びには別売のストラップ付きトートバッグ(M1800 ボイジャー・トートバッグ)が便利です。

- 譜面部: スタンダード仕様
- 高さ調節: 66 ~ 122cm
- 重量: 1.8kg



■ M52C ショートバージョン
(41 ~ 71cm / ¥16,400)

M1800 Voyager Tote Bag

ボイジャー・トートバッグ

¥5,200

M52 ボイジャースタンドに加えて楽譜が入る十分なスペースがあり、持ち運びに便利なストラップ付きで、ナイロン製の丈夫なバッグです。



M54 Regal Conductor's

リーガル・コンダクターズ

¥33,100

指揮者の厳しい要求に応えるマンハセットのフラッグシップモデル。ダブルシャフトスタンドにより抜群の安定性を誇り、幅広の譜面部には大きなスコアを余裕を持って置くことができます。譜面台上に小物を置けるラックを有し、裏側には収納スペースがそなえられ、機能的にデザインされています。

- 譜面部: ワイドデスク仕様(横幅:81cm、高さ:40cm)
- 重量: 5.4kg



M81 Harmony Stand

ハーモニースタンド

¥18,000

- 譜面部: ABS樹脂製
- 高さ調節: 66～122cm
- 重量: 3.1kg



M85 Harmony Stand

ハーモニースタンド

¥16,900

- 譜面部: アルミ製
- 高さ調節: 66～122cm
- 重量: 3.1kg



脚部分を重ねて収納できる極めて機能的な譜面台です。Vシェイプの脚部分により、少ないスペースにコンパクトに重ねることができます。しっかり重ねて並べれば、約180cmの幅に25台、3mの幅に50台の譜面台が置けます。他のマンハセット譜面台と同様、耐久性のあるシャフトと、ノブ無しで高さ調節が可能な「マジック・フィンガー・クラッチ」を搭載しています。

専用カート: Harmony Strage Cart (M1980 ¥81,400) 15台まで収容

M816 / M856 Harmony Stand

ハーモニースタンド(6本セット)

M816 ¥94,000

M856 ¥87,000

M856



M3016 Chorale Microphone Stand

コラル・マイクロフォンスタンド

¥8,900

マンハセットの特長を生かした無段階調節機能で、留め具を締めたり緩めたりすること無く、思った時にすぐ、思いのままに上げ下げ出来ます。堅牢で、美しいデザインが魅力です。



2000 Acoustic Shield

アコースティックシールド

¥26,900

クリアなポリカーボネート製で、飛沫防止のほか、練習～レコーディングなどさまざまなシチュエーションでの遮音対策、またホルンの反射板としても使用できるうえ、画期的な「透明譜面台」として使用できます。

- 56センチ×66センチ ポリカーボネート(耐久力の高いアクリル)製
- 最大高:約170cm
- 重量:3.5kg



2019 Clear Shield

クリアシールド

¥29,300

61cm×61cmの耐久性のあるポリカーボネート製クリアシールドです。飛沫防止のほか、遮音対策、またホルンの反射板としても使用できます。シンフォニーモデルのベースを備え、安定性抜群です。

- 最大高:約167cm
- 重量:1.8kg



M1020 - 1220 Noteworthy Collection

ノートウォーグースタンド

¥43,500

その名の通り『注目を集める』譜面台が登場しました。譜面部には楽器や音楽に関係するデザインが施されており、プレゼントに最適。音楽用だけでなく店頭インテリアとしても活躍します。

- 高さ調節: 77~134cm
- 重量: 2.0kg
- 付属: 組み立て用レンチ
- バリトン、クラリネット、フルート、フレンチホルン、サクソフォン、トレブル、トランペット、チューバ、ヴァイオリン、ハウス、ギター、オーボエ、トロンボーン

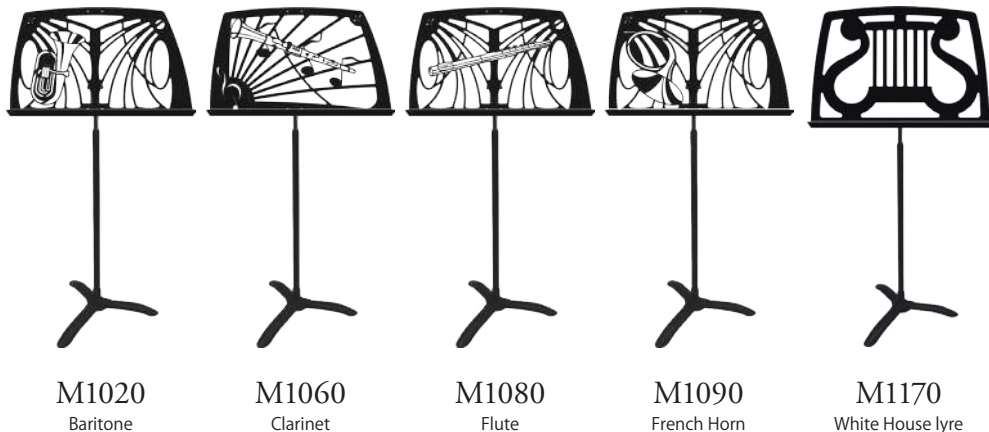

Accessories アクセサリー

M1910 Storage Cart

譜面台収納カート ¥116,000

出し入れしやすい耐久性のある譜面台用収納カートで、25台まで譜面台を収納することができます。

- 高さ: 109cm
- 幅: 56cm
- 奥行: 234cm



M1100 Accessory Shelf

アクセサリシェルフ ¥1,600

ABS樹脂製、譜面台取り付け用のアクセサリラックです。



M1200 Musiclip

ミュージクリップ ¥2,700

クリア仕様(透明)な譜面台用クリップ。透明なので楽譜が隠れることなく、快適に演奏可能です。金属製のバネによりしっかり取り付け、外れを防止します。全長約30cmのロング仕様で、大型の楽譜にも使えます。



M1920 Short Cart

譜面台収納カート(ショート)

¥81,400

M1980 Short Cart

譜面台収納カート(ハーモニースタンド用)

¥81,400

出し入れしやすい耐久性のある譜面台用収納カートで、12~13台まで譜面台を収納することができます。

※写真の譜面台は含まれません。



M1650 Fourscore Folder

フォー・スコアフォルダー ¥4,600

いずれの譜面台でも幅を86cmにまで拡大できる便利なホルダー。楽譜4ページ分を楽々並べられ、広げて使用しない時は、通常のサイズに折り畳むことができます。背面のセキュリティバンドが譜面台とホルダーをしっかりと固定します。合板が入った丈夫なビニール樹脂製の頑丈な譜面ホルダーです。



M1320 Trumpet Mute Holder

ミュートホルダー(トランペット用) ¥2,600

M1340 Trombone Mute Holder

ミュートホルダー(トロンボーン用) ¥3,400

汎用性の高いミュートホルダーです。ミュートを取りやすい場所に置くことで、演奏中の素早い交換が可能になります。





M1420 Dual Peg Adapter

デュアルペグアダプター ¥1,800



※M1420のご使用にあたっては、M1400(管楽器用スタンドアダプター)が必要です。

M1300 Violin Viola Holder

バイオリン/ビオラホルダー ¥2,200



バイオリン/ビオラと、その弓用のホルダーです。全てのマンハセット譜面台に使用出来ます。

M1400 Wind Inst Stand Adapter

管楽器用スタンドアダプター ¥4,500



Peg ペグ

M1430 (ピッコロ) ¥1,600 M1460 (アルトリコーダー) ¥1,600

M1440 (フルート) ¥1,600 M1470 (オーボエ) ¥1,700

M1450 (クラリネット) ¥1,700 M1480 (トランペット/ホルネット) ¥1,700

※ペグのご使用にあたっては、M1400 (管楽器用スタンドアダプター) が必要です。



※写真で使用されている楽器は含まれません。

福本信太郎氏 (昭和音楽大学教授) が信頼を寄せる マンハセット譜面台

長年マンハセット社の譜面台を愛用されている福本信太郎氏が、演奏家としての視点から、あるいは指揮者・指導者としての視点から、なぜマンハセット社の譜面台を選ばれたのかを語っていただきました。



■スクールバンドにおすすめ 【M48 シンフォニーモデル】

もっとも一般的なモデルで、軽くて持ち運びにも便利、そしてどのモデルにも言えるのですがとにかく丈夫で価格も手頃ですので、スクールバンドで数をそろえる際にも負担がなくて良いですね。



■便利な小物が置けるラック付き 【M50 オーケストラモデル】

私は10年以上前からこの譜面台を使用しています。脚と譜面部のバランスが良く安定しているので、自宅でも倒れる心配なく安心して使えます。また、しっかり安定しているので、指揮者用としても使えらると思います。お気に入りのポイントは譜面部下のラックです。幅5cmほどのラックがあることにより、譜面とは別のところに小物が置けるのですが、これがリード楽器の奏者にはすごくありがたい！この品質でこの価格、とても価値があると思います。

■素早く譜めくりができないときには

【M1650 フォースコアホルダー】

譜面台の幅を86cmまで広げることの出来るホルダーでA4の譜面だと4枚分のせる事が可能になります。曲によって譜めくりができず譜面台を2つ並べて使用することがありましたが、このホルダーがあれば1つの譜面台で並べることができます。セキュリティーバンドがついていて、しっかりマンハセット譜面台と固定できるのですが、下の部分が折れ曲がることによりさらに安定して使用出来ます。

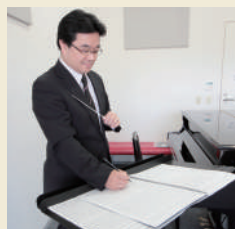

■分厚いスコアや資料も余裕で乗せられる

【M54 リーガル・コンダクターズ】

2本の脚で非常に安定していて、譜面部の下にはラックもあり、鉛筆や指揮棒なども置くことが出来ます。譜面部の裏には使用していないスコアなどを収納できるスペースがあるので、譜面部はスッキリと使用出来ます。これだけ幅が広いと大きなスコアもしっかり置けますし、スコアの横にハンカチやメトロノームなどをちょっと置けるのも指揮者として嬉しいポイントです。



Accessories アタッチメントアクセサリ

M1700 Floor Protectors

フロアプロテクター

¥1,200

樹脂製のプロテクターを譜面台脚部分の先につける事により、木製やタイル製の床に傷がつくのを防ぎます。差し込むだけで簡単に装着でき、(M52ボイジャー、M81ハーモニー以外の)マンハセット譜面台に使用できます。



M2700 Music Stand Base Weight

ベースウェイト

¥2,500

譜面台のベース部に取り付ける「おもり」で、特に大きい楽譜の使用や、激しい風の環境下で効果を発揮します。
(M52・M81といったスタンドには対応していません)



※使用例
キャストアイアン製 /1.13kg

M2800 Accessory Box

アクセサリボックス

¥4,700

十分な収納量を備えたアクセサリボックスで、鉛筆やバルブオイル、リード、掃除用具など練習や演奏をする際に必要な小物をゆとりをもって置くことができます。また、譜面台への取り付け、取り外しも簡単で、演奏者の扱いやすい位置に自由にセッティングできます。



【マンハセット譜面台 使用上のご注意】

- ・譜面台は必ず水平な場所で、各ネジは適正に調整のうえご使用ください。
- ・譜面台を椅子として使用したり、ふりまわしたり、投げたりしないでください。
- ・譜面部の角度を調整する際、左右均等に力がかかるよう行ってください。
- ・譜面台を組み立てる際は、指等を挟まないようにご注意ください。
- ・許容範囲以上の重さのものを譜面部に載せてご使用にならないでください。
- ・錆や劣化の原因となりますので湿度の高い場所、雨天の屋外、水中ではご使用にならないでください。

マンハセット譜面台 製品保証規定

- 本保証は、Manhasset Specialty Company (以下マンハセット社) により、輸入元野中貿易株式会社を介してご購入者を対象に保証されるものです。
- 保証内容は日本国内においてのみ、ご購入様が製品を所有している下記保証期間中有効です。
- 本保証は、下記保証期間中、製品に材料または仕上がりに関する欠陥がないことを保証するものです。
製品にこの保証内の欠陥があると判断された場合は、野中貿易株式会社を介してマンハセット社独自の判断により欠陥製品の無料修理、または無料交換をさせていただきます。
- ご購入様が保証を受ける際には、ご購入時のレシートを必ずご提示ください。
- 保証期間内でも下記の場合は保証適用外で有料修理となります。
①ご購入時のレシートのご提示がない場合。 ②「使用上のご注意」に反したご使用、またはお取り扱い上の不注意や過失によって故障、または破損した場合。
③製品を故意に改造、または加工された場合。 ④搬送などで故障、または破損した場合。 ⑤「使用上のご注意」に従ったご使用状態による損耗・変化。
⑥火災、地震、水害等の天変地異などによる故障。 ⑦お求めの販売店、もしくは野中貿易以外での修理、または改造等による故障。 ⑧日本国外でのご使用の場合。
⑨塗装剥離・サビ・使用にあたって差し支えの無いへこみ、打痕や傷などによる外見上の不良。 ⑩雨天及び荒天下での屋外使用。
- マンハセット社は、製品の仕様を変更する権限があります。過去に販売した製品と、色や質感が異なる場合がございますので、色や質感に対する保証は適用外となります。
- 送料、または出張修理が必要な場合の諸費用はご購入者様にご負担していただく場合がございます。
- 製品の故障や不具合が原因で生じた精神的損害や、その他すべての付属的損害につきましては本保証規定の範囲外とさせていただきます。

【保証対象製品と保証期間】

	保証対象製品	保証期間
マンハセット譜面台	2012年、またはそれ以降にご購入のもの	永久保証
マンハセット譜面台	2012年以前にご購入のもの	ご購入日から10年間

仕様、付属品は予告なしに変更される場合があります、モデルによっては納期を必要とする場合があります、ご了承ください。

www.nonaka.com/manhasset/

取扱店

公式アカウントで最新情報発信中!

YouTube f X Instagram



NONAKA

総輸入元 野中貿易株式会社 総発売元 株式会社ノナカ
231-0011 横浜市中区太田町4-46