

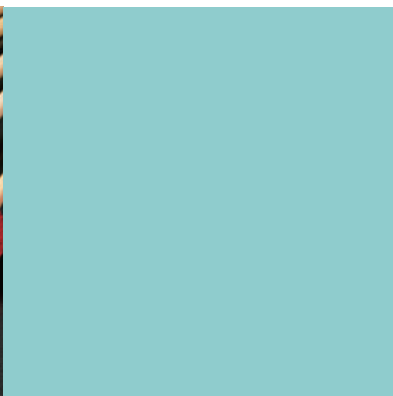

NONAKA CONCERT PERCUSSION CATALOG 2024

野中貿易 コンサートパーカッションカタログ



- Timpani
- Concert Bass Drum
- Concert Tom Tom
- Tam Tam
- Snare Drum
- Drumset
- Drum Accessory

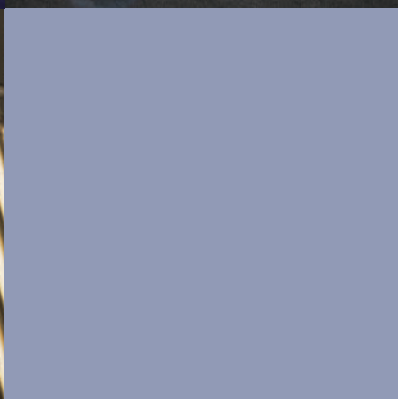
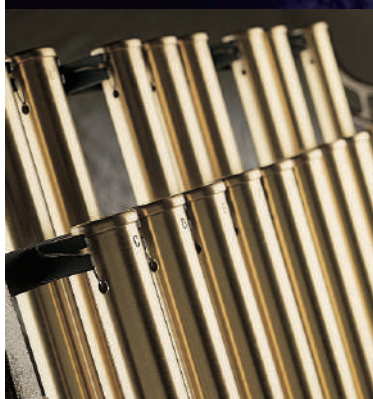

- Vibraphone
- Chime
- Glocken
- Marimba
- Xylophone
- Darbuka
- Steelpan
- Tambourine
- Woodblock



- Castanets
- Triangle
- Temple Blocks
- Small Percussion
- Concert Cymbal
- Hardware
- Case

contents(目次)

ティンパニ	P3~5	トライアングル	P48
コンサートバスドラム	P6~7	テンブルブロック	P49
コンサートトムトム	P8	スモールパーカッション	P49
タムタム(銅鑼)	P9	コンサートシンバル	P50~53
スネアドラム	P10~15	スティール・パン	P54~55
ドラムスティック	P16~17	ハードウェア、譜面台	P56
ドラムセット	P18~19	ケース、バッグ	P57~58
練習用パッド	P20	アクセサリ	P58
チャイム	P21	ヘッド表	P59
グロックン	P22~23	ティンパニ パーツ表	P60~61
ヴィブラフォン	P24~26	チューニングゲージ パーツ表	P62
マリimba	P27~28	コンサートバスドラム パーツ表	P63
シロフォン	P29	スネアドラム パーツ表	P64
キーボードマレット	P30~45	鍵盤楽器 パーツ表	P65
タンバリン(タンブリン)	P46~47,49	SAITO製品 パーツ表	P66~67
ウッドブロック	P47	チューニング、取り扱いアドバイス	P68~69
カスタネット	P47		

index(索引)

ア 合わせシンバル	P50,51	スティック	P16,17	トライアングルピーター	P48
合わせシンバルスタンド	P53	スティックバッグ	P57	トライアングルホルダー	P48
ウ ウッドブロック	P47	スナッピー(響き線)	P12,15	ドラムセット	P18,19
ヴィブラフォン	P24~26	スネアケース	P57	ドラムペダル	P56
ヴィブラフォンマレット	P30~34,38,39,42,43	スネアスタンド	P56	トランスフォーマータンバリン	P49
エ エフェクトシンバル	P51	スネアストレイナー	P12	ハ ハイハットスタンド	P56
オ オーケストラベル(グロックン)	P22,23	スネアドラム	P10~15	パーカッションテーブル	P56
カ カスタネット	P47	スネアドラムヘッド	P12,13	バスドラム	P6
キ キーボードマレット	P30~P45	スネアドラムパーツ表	P64	バスドラムスタンド	P6
ク クラッシュシンバル(合わせシンバル)	P50~52	スネアパッド(練習用パッド)	P20	バスドラムスタンドパーツ表	P63
クロス	P58	スプラッシュシンバル	P53	バスドラムチューンナップ(本革ヘッド)	P7
グロックン(オーケストラベル)	P22,23	タ タムタム	P9	バスドラムパーツ表	P63
グロックンスタンド	P22	タムタムマレット(ゴングマレット)	P9	バスドラムヘッド	P59
グロックンマレット	P31,33,35,41,44	タンバリン(タンブリン)	P46,47,49	バスドラムマレット	P7,45
ケ ケース	P57,58	タンバリンバッグ	P47	ハードウェア	P56
鍵盤楽器音域表	P24	チ チャイナシンバル	P51	ハンドシンバル	P53
鍵盤楽器パーツ表	P65~P67	チャイム	P21	ヒ 響き線(スナッピー)	P12,15
コ 五線テープ(五楽線)	P58	チャイムマレット	P21	フ フィールドドラム	P15
ゴングマレット	P9	チューニングキー	P4,12	譜面台	P56
コンサートシンバル(合わせシンバル)	P50~53	チューニングゲージ	P4	ブラシ	P16,17
コンサートシンバルスタンド	P53,56	チューニングゲージパーツ表	P62	ヘ ヘッド表	P59
コンサートトムトム	P8	テ ティンパニ	P3,4	マ マリimba	P27,28
コンサートバスドラム	P6	ティンパニ音域表	P3	マリimbaマレット	P30~38,42~44
サ サスペンデッドシンバル	P50,51	ティンパニカバー	P4	マレットスターターキット	P30
サスペンデッドシンバルスタンド	P53	ティンパニパーツ表	P60,61	マレットバッグ	P30,57
サスペンデッドシンバルマレット	P40	ティンパニヘッド	P4,59	メ メトロノーム	P58
シ シロフォン	P29	ティンパニマレット	P5	メンテナンス	P68,69
シロフォンマレット	P31~35,40,44,45	ティンパニススティック	P16,17	モ モンキータンバリン(トランスフォーマータンバリン)	P49
シンバル	P50~53	テンブルブロック	P49	ラ ラチェット	P49
シンバルスタンド	P53,56	ト 銅鑼(タムタム)	P9	レ 練習用パッド(スネアパッド)	P20
シンバルセット	P52	銅鑼マレット(ゴングマレット)	P9	ワ ワイヤーブラシ	P16,17
シンバル手皮	P53	トライアングル	P48		
ス スティール・パン	P54,55	トライアングルケース(ギグバッグ)	P48		

Timpani

— ティンパニ —

オーケストラや吹奏楽でおなじみの楽器。銅やファイバーなどで作られたケトルに皮を張ったもの。5度～1オクターブと音域がある楽器で、ヘッドの張り具合を調整し音程を変えます。(手締め式、ハンドル式、ペダル式など、いくつかの種類があります。)



LUDWIG
ラディック

このたび、ラディック社より従来の3シリーズに新機能を追加した新製品のティンパニが発売となりました。

ラディック

LUDWIG プロフェッショナル シリーズ

プロフェッショナルシリーズは、ラディックティンパニの主要モデルとして35年以上にわたり好評を博している代表機種です。この機種は、ケトルの響きを十分に発揮させて、音色・音程をより一層クリアにするため、二重構造のダブルリングサスペンションシステムを採用しています。このたび、この代表機種を含めた3シリーズに新機能を追加した新製品が発売となりました。



※こちらは参考画像5点セットになります。

LTP520KG	20" ハンマードコパー	¥848,000
LTP523KG	23" ハンマードコパー	¥860,000
LTP526KG	26" ハンマードコパー	¥868,000
LTP529KG	29" ハンマードコパー	¥906,000
LTP532KG	32" ハンマードコパー	¥943,000
LTP504KG	LTP523KG、LTP526KG、 LTP529KG、LTP532KG の4点セット	¥3,407,000

LTP520PG	20" ポリッシュドコパー	¥808,000
LTP523PG	23" ポリッシュドコパー	¥819,000
LTP526PG	26" ポリッシュドコパー	¥827,000
LTP529PG	29" ポリッシュドコパー	¥863,000
LTP532PG	32" ポリッシュドコパー	¥898,000
LTP504PG	LTP523PG、LTP526PG、 LTP529PG、LTP532PG の4点セット	¥3,244,000

仕様及び付属
 ・支柱バランスアクション・ペダル方式
 ・プロフェッショナル・チューニングゲージ付
 ・ラディック アンサンブル ホワイトヘッド
 ・ファイバー ヘッドプロテクター
 ・ペイソン・マレット付属
 (2点もしくは4点セットに1ペア)
 ・ドロップカバー/チューニングキー 付属

プロ・スタンダード
Timpani RANGE TABLE
音域表

32"	29"	26"	23"	20"
D - B	E - C	A - F	D - B	F - D

新機能一覧

1 New チューニングゲージ

従来のペダル連結デザインを一新、ゲージロッドをスプリングパーツに直結し、ゲージ本体を側面に移動することで演奏時の操作性向上を実現しました。



従来モデル(モデル番号がLKGから始まるモデル)は製造終了になります。

2 モビリティ・ホイールキャスター

ティンパニのペダル部に新たに加わった360度全方位駆動が可能な画期的なホイールキャスターを搭載し、スムーズなセッティングが可能になりました。



3 クイックリリース キャスター

アップグレードした新機能のキャスターを搭載。すばやく交換できる新システムの大型キャスターになりました。



※価格はすべて税抜表示となっております。

ラディック

LUDWIG スタンダードシリーズ

ラディック社特許の「バランスアクションシステム」やパラボリックフォルムのケトル、付属のチューニングゲージなど、基本設計は上位機種モデルと何一つ変わりません。明るくクリアなサウンドはそのままに、シンプル構造のボディにポリッシュコパーケトルとの組み合わせで、スクールバンドに最適な操作性をお求めやすい価格でお届けします。



※こちらは参考画像5点セットになります。

LTS420PG	20" ポリッシュドコパー	¥751,000
LTS423PG	23" ポリッシュドコパー	¥762,000
LTS426PG	26" ポリッシュドコパー	¥777,000
LTS429PG	29" ポリッシュドコパー	¥802,000
LTS432PG	32" ポリッシュドコパー	¥835,000
LTS404PG	LTS423PG、LTS426PG、LTS429PG、LTS432PG の4点セット	¥3,018,000

〈仕様及び付属〉

- ・支柱バランスアクション・ペダル方式
- ・プロフェッショナル・チューニングゲージ付
- ・ラディック アンサンブル ホワイトヘッド
- ・ファイバー ヘッドプロテクター
- ・ペyson・マレット付属 (2点もしくは4点セットに1ペア)
- ・ドロップカバー/チューニングキー 付属

従来モデル(モデル番号がLKGから始まるモデル)は製造終了になります。

ラディック

LUDWIG チューニングゲージ(従来モデル)

ラディック純正のチューニングゲージはそれぞれメカニズムの異なる3タイプからお選びいただけます。(本体に標準装備のモデルは全てプロフェッショナルタイプとなります)



プロフェッショナルモデル/グランドシンフォニック用
ペダル部分と直結し連動させます。

LKG20	20" ケトル	¥84,000
LKG23	23" ケトル	¥84,000
LKG26	26" ケトル	¥84,000
LKG29	29" ケトル	¥84,000
LKG32	32" ケトル	¥84,000



スタンダード用
カウンターフープの動きに連動させます。

LKH20	20" ケトル	¥80,000
LKH23	23" ケトル	¥87,000
LKH26	26" ケトル	¥87,000
LKH29	29" ケトル	¥87,000
LKH32	32" ケトル	¥87,000



プラネット・ティンパニゲージ
ペダル部分に装着しペダルの動きをワイヤーで連動させます。

LKP20	20" ケトル	¥98,000
LKP23	23" ケトル	¥107,000
LKP26	26" ケトル	¥107,000
LKP29	29" ケトル	¥107,000
LKP32	32" ケトル	¥107,000

ラディック

LUDWIG ドロップカバー(フルドロップタイプ)



お買い上げ時にはハーフタイプが標準装備されています。

L144	20" ケトル	¥20,500
L145	23" ケトル	¥20,500
L131	26" ケトル	¥22,000
L135	29" ケトル	¥22,000
L147	32" ケトル	¥22,000

ラディック

LUDWIG チューニングキー

P-15011 ¥6,900

ティンパニヘッドの調整 (チューニング) に使用します。



P-41 ¥1,400

ティンパニのバランス調整やメンテナンス時に使用します。(スネアドラムなどのチューニングキーと同品です)



ラディック

LUDWIG ティンパニヘッド

ラディック社オリジナルのティンパニヘッドにはクリアなサウンドで標準装備のスムーズホワイトタイプとソフトなサウンドのクリアタイプがあります。

ラディックティンパニヘッド (EXTENDED COLLAR)

※弊社在庫完売をもちまして廃番となります。

ホワイト

C8220	20"	¥6,700
C8223	23"	¥6,700
C8226	26"	¥7,300
C8229	29"	¥7,800
C8232	32"	¥8,700

クリア

C8120	20"	¥6,700
C8123	23"	¥6,700
C8126	26"	¥7,300
C8129	29"	¥7,800
C8132	32"	¥8,700

※旧モデルに対応するティンパニヘッドについては、P59をご覧ください。

★NEW

ルネッサンス ティンパニヘッド (REMO 社製)

フィルム両面に特殊なサンディング&コーティング加工を施すことにより、カーフスキンヘッドのしなやかで深みのあるサウンドを再現しました。

P3222	20"	¥18,400
P3223	23"	¥19,300
P3224	26"	¥20,500
P3225	29"	¥22,200
P3226	32"	¥27,900

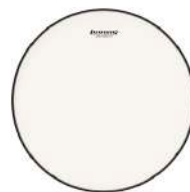

ユーザー登録による
万全の
アフターケア

弊社よりお買い上げいただいたラディックティンパニは、ユーザー登録をお願いしております。これによりお買い上げ後も新着情報、メンテナンスサポートのご案内ほか、パーツ交換やバランス調整などのお問い合わせにも迅速に対応を進めて参ります。

取り扱い説明書
はこちら



MUSSER
マッサー

マッサー
MUSSER プロフェッショナルティンパニマレット

コンサートからアンサンブルまでどんなジャンルにも活躍する、オールハンドメイドのティンパニマレットです。ハンドル部には厳選された節目のない高級本竹材を採用。軽くて操作性の良いバランスは、奏者の微妙なコントロールを忠実に伝えられ豊かな表現が可能となります。研究されたRつきカットコルクヘッドと高級ドイツフェルトの採用でバランスの良いシリーズが完成しました。

TB-1H	ハード	25mm カット コルクヘッド	高級ドイツフェルト 採用	¥11,000
TB-2M	ミディアム			¥11,000
TB-3S	ソフト	22mm カット コルクヘッド	本竹ハンドル長 370mm	¥11,000



LUDWIG
ラディック

ラディック
LUDWIG ティンパニマレット

シカゴ交響楽団の打楽器奏者として活躍したアル・ペyson氏のデザインマレットです。



L307

L304	ウルトラソフト		¥10,300
L305	ソフト	シームレス・フェルト	¥10,300
L306	ミディアム	ウッドシャフト	¥10,300
L307	ハード		¥10,300

Innovative Percussion Inc.
イノベティブ・パーカッション

イノベティブ・パーカッション

Innovative Percussion ティンパニマレット

★
★NEW

ジェネラル・ティンパニシリーズ

最高のバランスを実現するテーパのついたメイプルハンドルと、プロフェッショナルなサウンドを実現するドイツ製フェルトに木製のコアを使用したティンパニマレットでコストパフォーマンスに優れた国内外より高い評価を得ています。

GT-1	ソフト	¥7,700
GT-2	ミディアムソフト, ジェネラル	¥7,700
GT-3	ミディアム, ジェネラル	¥7,700
GT-4	ハード, スタッカート	¥7,700
GT-5	ウルトラスタッカート	¥7,200

バンブーシリーズ

オーケストラプレイヤーのみならず、近年人気の高い竹シャフトのティンパニマレット。アメリカンスタイルの径 13mm シャフトというやや太めの竹柄ですが、使い勝手の良いデザインとなっておりバランスも良いモデルです。

BT-1	ラージ ローラー	¥12,100
BT-2	レガート ローラー	¥12,100
BT-3	ミディアム レガート	¥12,100
BT-4	ジェネラル	¥12,100
BT-5	ミディアムハード	¥12,100
BT-6	スタッカート	¥12,100
BT-7	ウルトラスタッカート	¥12,100
BT-8	ウッドボール	¥8,400



※価格はすべて税抜表示となっております。

Concert Bass Drum

— コンサートバスドラム —

いわゆる大太鼓。オーケストラや吹奏楽から器楽合奏まで幅広く使われるポピュラーな打楽器。マーチでは全体のビートをまとめ、シンフォニックな曲ではオーケストラの低音を支える重要な楽器でもあります。コンサート用としては32～40インチのものが使われます。



ラディック

LUDWIG コンサートバスドラム

ラディックドラムのパワーとスピード感あふれるクリアなサウンド創りは、コンサートバスドラムにも受け継がれています。多様なニーズをカバーする各サイズとも9プライのメイプルシェルを採用しています。

LECB28XXM	14"×28"	ウッドシェル	10本ボルト	マホガニー	¥288,000
LECB32XXM	16"×32"	ウッドシェル	12本ボルト	マホガニー	¥342,000
LECB86XXM	18"×36"	ウッドシェル	12本ボルト	マホガニー	¥376,000
LECB62XXM	20"×36"	ウッドシェル	12本ボルト	マホガニー	¥380,000



LECB86XXM
(スタンド:ラディックLE788 回転スタンド)

ラディック

LUDWIG コンサートバスドラムスタンド

LE787	28" - 40"	ドラム用回転スタンド	¥210,000
LE788	32" - 40"	ドラム用回転スタンド All Terrain	¥238,000
LE790	28" - 36"	ドラム用スタンド すべり止め付き	¥53,000

※ LE787、LE788 のドラムへの取付代は別途申し受けます。



LE790

ラディック

LUDWIG コンサートバスドラムマレット

シカゴ交響楽団の打楽器奏者として活躍したアル・ベイソン氏のデザインマレットです。しっかりしたメイプルシャフトで深みのあるサウンドを創り出します。

L308	ソフトホワイトパイル	ラージ	メイプルシャフト	¥11,900
※ L309	ソフトホワイトパイル	スモール	メイプルシャフト	¥15,300
L310	ソフトホワイトパイル	ミディアム	メイプルシャフト	¥10,700

※ L309のみ2本1組 (他は1本)



L308



L309



L310

Innovative Percussion Inc.
イノベティブ・パーカッション

★NEW

イノベティブ・パーカッション

Innovative Percussion コンサートバスドラム マレット

オーケストラでのBDサウンドにこだわりぬいたラインアップ。多彩な場面を想定し13種ものバリエーションを設定。効果音も視野に入れたBDサウンドの集大成で、ユニークなネーミングも秀逸です。

クリストファー・ラム オーケストラ シリーズ

CL-BD2	ジェネラル	最もスタンダードなモデル。握りやすいグリップは操作性が高く、深みのある響きが秀逸です。	¥12,800
CL-BD4	レガートイゴール	イゴールに薄いドイツフェルトを装備。明快なアタック感と厚い響きを併せ持つモデルです。	¥10,000
CL-BD6	サターン	中間サイズのフェルトビーター。ロールにも使い易く、リズムカルな演奏など、幅広い対応ができるモデルです。	¥13,000



CL-BD2



CL-BD4



CL-BD6

Pick Up!
CONCERT BASS DRUM
"calfskin"

コンサートバスドラム
本革ヘッド (カーフスキン)
搭載のご案内

ラディック社のコンサートバスドラムは厳選されたメイプル材の採用により、幅広いダイナミクスレンジと繊細な表現能力をあわせ持つ逸品です。

購入時に装着の標準ヘッドはラディック社オリジナルのスムーズホワイトヘッドですが、更により高い音楽表現を目指す奏者の繊細な音づくりや要求に最高の次元で応える、本革ヘッド (カーフスキン) 仕様のご案内です。野中貿易グループのメンテナンス部門である「ノナカテクニカルサービス」では、お買い上げ時、または既に所有されている楽器どちらにも、本革ヘッドへの張替え作業を承っております。

新しく本革ヘッドに張り替えたい、今使用している本革ヘッドのヘッド交換をしたい、表面のみ交換したい……など、どのようなお問い合わせにも対応いたします。

お買い求めの楽器店様かノナカテクニカルサービスまでお問い合わせください。



- ご購入時 → 本革ヘッド装着を同時にご注文 → 本革ヘッド製作、交換後お渡し
- ご購入後 → 本革ヘッドへ交換したい → お預かり → 本革ヘッド製作、交換作業 → お渡し
- ご購入後 → 現在の本革ヘッドを新しいものに交換したい → お預かり → 張替え作業 → お渡し

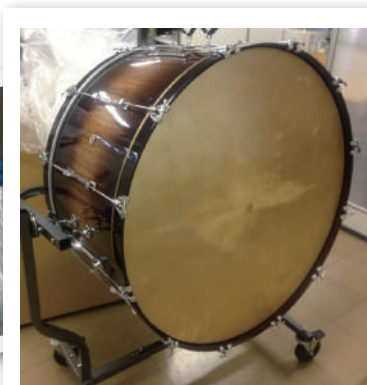

LUDWIGコンサートバスドラム 両面本革ヘッド搭載

information

ノナカテクニカルサービス

〒231-0036
神奈川県横浜市中区山田町 2-2
TEL 045-232-2027
FAX 045-262-4339
repair@nonaka.com

Nonaka
TECHNICAL
SERVICE

Concert TomTom

— コンサートトムトム —

円筒形の胴体にヘッドを張った打楽器で、6インチから16インチまで幅広いサイズを持ち、サイズの違う複数の太鼓を組み合わせで演奏します。アタックのはっきりした、残響の少ない音色が特徴のシングルヘッド(片面ヘッド)と、豊かな響きを持ち残響のあるダブルヘッド(両面ヘッド)の二種類があります。また、機種により胴体の深さが異なるモデルもあり、それぞれ音色面での違いがあります。



MUSSER

マッサー

マッサー

MUSSER コンサートトムトム

8" ~ 16" の6サイズでハイレンジからローレンジまでをフルカバーします。ダブルヘッドシステムと5.6mmメイプルシェルの採用により、抜けの良いしっかりとした深みのあるサウンドを創り出します。また、ダブルトムスタンドは別途アクセサリホルダーなどの取り付けも可能で、マルチパーカッション等の複雑なセッティングにも対応します。

D0808TCR	8" × 8"		¥37,500
D1008TCR	8" × 10"		¥39,600
D1208TCR	8" × 12"	7プライ、5.6mmメイプルシェル	¥45,400
D1309TCR	9" × 13"	クラシックセパレートラグ	¥49,500
D1410TCR	10" × 14"	カラー:チェリーレッド	¥58,600
D1612TCR	12" × 16"		¥65,500

ダブルトムスタンド

PDST9007	L-Rod 10.5mmロッド	¥25,300
----------	-----------------	---------



LUDWIG

ラディック

ラディック

LUDWIG コンサートトムトム



7ply パーチとイタリアンポブラシェル、ボトムエッジにベアリングを施し、細部にわたり丁寧につくられたシングルヘッドタイプのトムトムです。

セット ※製造終了

LECT62CC	ハイレンジ(6",8",10",12")	¥312,000
LECT04CC	ミドルレンジ(10",12",13",14")	¥342,000
LECT36CC	ローレンジ(13",14",15",16")	¥377,000

※すべてスタンド付き

TamTam

— タムタム (銅鑼) —

金属製楽器でゴングの一種。皿形の薄手の金属盤の形状で専用のマレットなどで演奏します。中国製が主流で、直径 20 ~ 100cm くらいまで大小のサイズがあり、縁につけた 2 つの穴に紐を通して吊ります。近年では奏法も多様化し、本来の重厚な響きのほか、演奏方法の工夫によって様々なサウンドを表現することが可能な、個性豊かな楽器です。

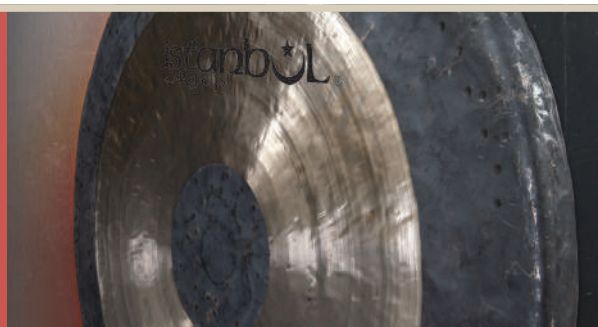

istanbul
Agop Handmade cymbals from Turkey.
イスタンブールアゴップ

ハンドメイドを守り続けるイスタンブール社から、新たなこだわりのラインアップがまた一つ仲間入りです。中国湖北省の武漢は銅鑼製造のメッカとして、世界中のオーケストラが認めるコンサートタムタムを作り続けています。伝統と特殊な錬成技術に培われた製法で、そのサウンドは豊かな響きと低音に向かう幅の広い余韻を持ち、長い残響が演奏会場を包み込みます。また発音の反応も繊細で、現代音楽に求められる特殊奏法にも的確に応えてくれます。

イスタンブール アゴップ

ISTANBUL AGOP 銅鑼

GN-40	40"	22kg	¥290,000
GN-38	38"	18.5kg	¥234,000
GN-36	36"	16.5kg	¥180,000
GN-34	34"	14.5kg	¥150,000
GN-32	32"	11.5kg	¥119,000
GN-30	30"	10kg	¥100,000
GN-28	28"	9kg	¥92,000
GN-26	26"	7 kg	¥79,000
GN-24	24"	5.5kg	¥65,000
GN-20	20"	3kg	¥51,000
GN-18	18"	2.5kg	¥38,000
GN-16	16"	2kg	¥25,000
GN-14	14"	1.5kg	¥16,000
GN-12	12"	1kg	¥11,000
GN-10	10"	0.55kg	¥7,500
GN-8	8"	0.4kg	¥6,000

● 付属品: マレット、ソフトケース(24インチ以上)、交換用吊紐
※24インチ以上は通常マレットに加え、LUDWIG社製マレットの計2本が付属します。
※スタンド別売り: Aida製を推奨しております。



主なイスタンブール銅鑼使用団体

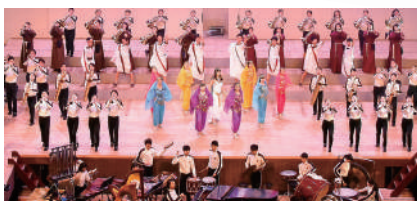

大阪桐蔭高等学校(吹奏楽部)



埼玉栄高等学校(吹奏楽部)



精華女子高等学校(吹奏楽部)



東海大学付属高輪台高等学校(吹奏楽部)

その他 導入団体多数



Ludwig
ラディック

ラディック

LUDWIG ゴングマレット

適度な重量で、取り扱いやすいスタンダードなタイプです。

L326 ¥25,600



イノベティブ・パーカッション

Innovative Percussion コンサートゴング<銅鑼>マレット

毛足のある素材を採用。アタックの衝撃音を抑え、深みのある低域を引き出す仕様となっており、真鍮製のリングを搭載しヘッドバランスを整えました。

CG-1S	レッドオークハンドル<グリップ径2.5cm> ソフト/ラージヘッド	¥11,500
CG-2S	レッドオークハンドル<グリップ径2.5cm> ソフト/スモールヘッド	¥9,500



※価格はすべて税抜表示となっております。

Snare Drum

— スネアドラム —

円筒形の胴体の両面にヘッドが張られ、裏面にはスネア (snare) と呼ばれる響線が張られています。それが振動することで、歯切れの良い特徴的なスネアドラムの音を生み出します。オーケストラや吹奏楽、またドラムセットにおいては特に、必要不可欠な存在の楽器です。



Ludwig
ラディック

ラディック LUDWIG スネアドラム

Suprasonic スープリフォニック

ラディックの代表機種 Suprasonic シリーズは、すべてのジャンルにおいてパーフェクトなサウンドをお届けします。USA 製のアルミ素材にクロームメッキを施し継ぎ目なしのシームレス・シェルは、明るく華やかなサウンドが特徴です。

LM400	5"×14"	クローム仕上げ、インペリアルラグ	¥99,000
LM400T	5"×14"	クローム仕上げ、チューブラグ	¥109,000
LM400K	5"×14"	ハンマードクローム処理、インペリアルラグ	¥115,000
LM400KT	5"×14"	ハンマードクローム処理、チューブラグ	¥125,000
LM402	6.5"×14"	クローム仕上げ、インペリアルラグ	¥110,000
LM402T	6.5"×14"	クローム仕上げ、チューブラグ	¥120,000
LM402K	6.5"×14"	ハンマードクローム処理、インペリアルラグ	¥126,000
LM402KT	6.5"×14"	ハンマードクローム処理、チューブラグ	¥135,000



LM400



LM402

Acrolite アクロライト

継ぎ目のないアルミ合金シェルにより音の立ち上がりが早く、底抜けに明るいサウンドが特徴でビギナーからプロまで、レベルを選ばないオールラウンドに対応できるモデルです。2012年に発表された世界中のドラマー待望のシルバーフィニッシュにBLUE/OLIVE パッジを施したクラシックモデルがあります。

LM405C	6.5"×14"	シルバーフィニッシュアルミシェル、10テンション、クロームフィニッシュパーツ仕様	¥85,000
--------	----------	--	---------



LM405C

★NEW!!★

Supralite スープラライト

お手頃ながら高品質なスペックのスネアとして、初級者から上級者まで幅広くご愛用いただいている SUPRALITE シリーズが、より耐久性の高いスイッチに変更されました。オールジャンルにフィットし、驚きのコストパフォーマンスに優れたモデルです。ミラークローム仕上げを施した1mmのスティールシェルを採用し、プラス素材にクロームメッキを施したチューブラグを採用するなど細部にもこだわり、中域が太くパワフルなツアー向けのネオスタンダードモデルです。

LU5514SL	5.5"×14"	1mm Beadedスティールシェル	¥49,000
LU6514SL	6.5"×14"	ソリッドプラスチューブラグ、2.3mmフープ、10テンション	¥49,000
LU0814SL	8"×14"	P881 ストレイナー&P35 スネアパット	¥49,000



LU5514SL

Chrome Over Brass クロームオーバーブラス

プラス素材にクロームメッキを施す事で、柔らかさの中にキレの良い締まったサウンドが生み出されます。明るさのなかにも豊かな響きを持ちコンサートバンドにマッチする使い勝手の良い定番スネアです。

LB400B	5"×14"	クローム仕上げ、プラスシェル、インペリアルラグ	¥142,000
LB400BT	5"×14"	クローム仕上げ、プラスシェル、チューブラグ	¥152,000
LB402B	6.5"×14"	クローム仕上げ、プラスシェル、インペリアルラグ	¥152,000
LB402BT	6.5"×14"	クローム仕上げ、プラスシェル、チューブラグ	¥162,000



LB400B

Black Beauty 8-lug

ブラックビューティー 8 ラグ

ラディック社の代名詞であるブラスのブラックニッケル・スネア、「ブラックビューティー」に伝統の8ラグ仕様
が定番モデルとして復活しました。

LB414	5"×14"	2.3mm トリプルフランジ・ スチールフープ、 シームレス・ブラスシェル (ブラックニッケル仕上げ)、 インペリアルラグ、8テンション	¥151,000
LB415	6.5"×14"		¥160,000



LB414



LB415

★
★ 伸びのあるオープンな特性により、ブラス素材の持つ、
★ 美しく豊かな倍音を際立たせてくれます。 ★

Black Beauty

ブラックビューティー

ラディックが「もっとも有名なドラム」と評されたのは、代名詞でもあるブラックビューティー・スネアドラムの存在です。
シームレス・ブラスシェルに施されたニッケルブラック仕上げが美しく、柔らかく太い響きは他社には真似のできない渾身
のシリーズです。独特な製作工程を持ち、量産が難しく年間の生産数が限られている逸品です。

LB416	5"×14"	シームレス・ブラスシェル、 インペリアルラグ	¥150,000
LB416T	5"×14"	シームレス・ブラスシェル、 チューブラグ	¥160,000
LB417	6.5"×14"	シームレス・ブラスシェル、 インペリアルラグ	¥160,000
LB417T	6.5"×14"	シームレス・ブラスシェル、 チューブラグ	¥170,000
LB408	8"×14"	シームレス・ブラスシェル、 インペリアルラグ	¥189,000



LB416



LB408

SUPRAPHONIC の前身の 1950 年代後期～1960 年代初頭の SUPER LUDWIG を現代版として復活。ラッカー・ブラスとクローム・オーバー・ブラスの 2 モデルにニッケル・
フィニッシュのハードウェアを装備。落ち着いたデザインが懐古的で豊かな倍音のブラスサウンドを引き立てます。

Super Brass

スーパーブラス

LB401	5"×14"	ラッカー・ブラスシェル、 10テンション、 インペリアルラグ	¥142,000
LB403	6.5"×14"		¥152,000



LB401



LB403

"Super Ludwig" COB

スーパーラディック

LB400BN	5"×14"	クローム・オーバー・ ブラスシェル、 10テンション、 インペリアルラグ	¥151,000
LB402BN	6.5"×14"		¥161,000



LB400BN



LB402BN

正規輸入品の証 インナーステッカー

野中貿易では、お客様にご購入後も安心してお使い頂けるよう、スネア・
ドラム及び USA 製ドラムセットシェル内側に正規輸入品の証である
『LUDWIG インナー・ステッカー』を貼付致しました。ご購入の際には
インナー・ステッカー貼付をご確認の上、ご購入ください。



詳細はWEBへ
www.nonaka.com/ludwig



他にも魅力的な
商品が満載!

※価格はすべて税抜表示となっております。



Classic Maple Exotic クラシックメイプルエキゾチック

ラディックの定番シェルであるメイプル5plyを芯材に、表裏<Inside & Out>をエキゾチックウッドで挟み込んだこだわりのシェル設計です。45°エッジを採用した反応の良いクリアなトーンと質感のあるミドルレンジの響きは絶妙なバランスを持ち、木胴の原点ともいべきアコースティック・サウンドを丁寧に表現したコンサートモデルです。パーズアイメイプル、プビンガ、ユーカリといった木目の美しいラインナップです。



5"×14" African Bubinga - 53



6.5"×14" Fumed Eucalyptus - FE



6.5"×14" Birdseye Maple - 50

【共通仕様】7プライシェル(6プライメイプル+エキゾチックウッドOUT1プライ)

LS401XX53	5"×14"	アフリカンブビンガ	¥163,000
LS401XXFE	5"×14"	フュームドユーカリ	¥163,000
LS401XX50	5"×14"	パーズアイメイプル	¥163,000
LS401TXX53	5"×14"	アフリカンブビンガ チューブラグ仕様	¥169,000
LS401TXXFE	5"×14"	フュームドユーカリ チューブラグ仕様	¥169,000
LS401TXX50	5"×14"	パーズアイメイプル チューブラグ仕様	¥169,000
LS403XX53	6.5"×14"	アフリカンブビンガ	¥170,000
LS403XXFE	6.5"×14"	フュームドユーカリ	¥170,000
LS403XX50	6.5"×14"	パーズアイメイプル	¥170,000
LS403TXX53	6.5"×14"	アフリカンブビンガ チューブラグ仕様	¥176,000
LS403TXXFE	6.5"×14"	フュームドユーカリ チューブラグ仕様	¥176,000
LS403TXX50	6.5"×14"	パーズアイメイプル チューブラグ仕様	¥176,000

Shell info



北米産高級5plyメイプル材をコアにエキゾチックウッドで挟みクロスラミネート加工した7plyシェル。高級感あふれる仕上がります。



1/16"の7plyシェルは45°のインナーカット仕様

ラディック

LUDWIG ドラムヘッド

ラディック社オリジナルのスネアドラムヘッドです。まとまりの良いクリアなサウンドはオールマイティなジャンルでの活躍を約束します。暖かみがある中でも音抜けが良く、繊細なスネアレスポンスが特徴のスネアヘッドです。

LW3312	12"	ミディアム	¥5,000	LW4312	12"	ヘビー	¥5,400
LW3313	13" ホワイトコーテッド	ミディアム	¥5,100	LW4313	13" ヘビーコーテッド	ヘビー	¥5,400
LW3314	14"	ミディアム	¥4,800	LW4314	14"	ヘビー	¥6,200

標準装備ヘッド(打面)の仕様が順次変更になります。(アールーム、スーパーライト、ブラックマジック、カール・パーマー シグネチャーモデル、を除く全モデル)

※ミディアムコーテッド
→ヘビーコーテッド

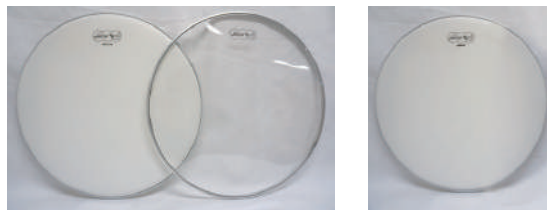

LW3314 C1114 LW4314

ラディックドラムのクリアなサウンドを最大限に引き出す裏ヘッドです。ハイレベルなスネアテクニックを的確に受け止め、繊細なスネアレスポンスで応えます。

C1112	12"		¥4,200
C1113	13"	クリア	¥4,300
C1114	14"		¥4,000

スネアドラムのチューニング時に使用します。(ティンパニのバランス調整やメンテナンスにも使用可能です)

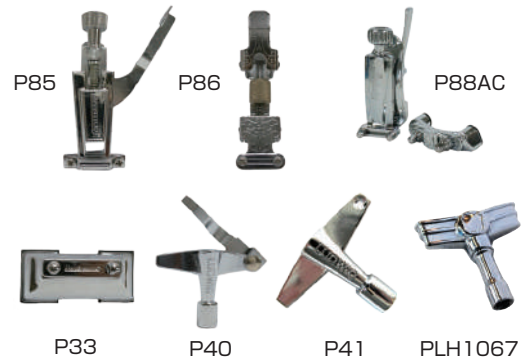

P-85	ストレイナー	¥8,400
P-86	製造終了 ミレニアムストレイナー(クローム)	¥13,200
P-88AC	ストレイナー/バットコンボ	¥10,000
P-33	スネアバット(クローム)	¥2,800
P-40	ドラムチューニングキー Screwdriver	¥8,100
P-41	ドラムチューニングキー	¥1,400
PLH1067	ATLAS PROドラムチューニングキー	¥1,600

ラディック

LUDWIG その他パーツ

L1930C

スネアスナッピー ¥4,200

14"用、20本ライトワイヤー、
メタルエンド

標準装備スネアスナッピー(14インチのみ)
仕様が変更になりました



ラディックオリジナルの響き線です。オールマイティなクリアサウンドであらゆるタイプのスネアドラムにベストマッチングで応えます。

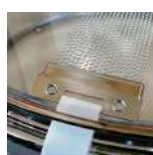

L1963

'63 18-STRAND SNARE WIRES
¥5,600

14"用/スチール製 18本ワイヤー
/クロームメッキ プラスエンド

その名の通り 1963年当時に採用されていたスナッピーをピッチ、線径まで再現し、スナッピーコードに加えテープも使用できるスロットを採用した現代版の復刻モデル。ラディックサウンドの原点となるシェルとスナッピーの鳴りの絶妙なバランスを実現しました。





クラビオット



ジョニー・クラビオット = 2016年夏、業界のみならず多くのドラマーから惜しまれつつ、ジョニーはこの世を去りました =

ドラマーとしてドラム製作者として、ジョニー・クラビオットはほぼ半世紀の間、音楽ビジネスに携わってきました。彼は1960年代初期からプロのドラマーとしての経歴を持ち、ライ・クーダー、パフィーセントメリー、モビー・グレイブ、ニール・ヤングなどのロックンロールのパイオニア達とツアーやレコーディングをするようになりました。その期間に、ジョニーはドラムの歴史と製造に興味を持つようになり、ヴィンテージドラムを集めて、ドラム作りの技術を勉強し始めました。多岐に渡る研究、実験と忍耐を通して、彼はついに一枚の硬材に蒸気をかけながら曲げることでドラムシェルを作り出すという独自の製法を開発しました。この独自の製造工程は、シェルの一貫性と完全性を改善したことでクラシック「ソリッドシェル」のデザインを進歩させ、また現代のドラマー達に先例のない、最高レベルのスネアドラムサウンドとパフォーマンスを提供することとなりました。実際に目で見て選抜した素材と最高級のパーツを使い、彼が開発した手作りの製造方法を採用することで、クラビオットは一つの素材をすばらしい楽器に変えることができたのです。

CRAVIOTTO社はマスタービルダーであったジョニーの遺志を継ぎ、最高品質のドラム製作にこだわり続けていく事でしょう。

ソリッドシェル (単板スネア)

通常ドラムのシェルは複数枚のシェル材を接着剤で圧着して成形する方法をとっていますが、一枚のシェル材のみで成形したシェルを採用したものが単板スネアと呼ばれます。最高級の素材と高度な成型技術を必要とします。接着剤の使用が最低限におさえられており本来のウッドシェルの響きを余すことなく生かす事ができる最高級シェルです。



クラビオット

CRAVIOTTO カスタムショップ スネアドラム

カスタムショップスネアドラムは、クラビオットのフラッグシップモデルです。エキゾチックでパフォーマンスが高く、非常に希少な価値のあるソリッドシェルスネアドラムが揃っています。アッシュ、メイプル、チェリー、ポプラ、ウォールナット、マホガニーが選択可能(または、それぞれのスタックド・ソリッドの組み合わせ)で、それぞれの木目模様が多様性、密度、質量から導き出される特徴的なサウンドとレスポンスが得られます。

4" × 13"	アメリカン・アッシュ	
4" × 14"	メイプル	
5.5" × 14" 単板レインフォースメント仕様	ブラック・チェリー	オープンプライス
6.5" × 13"	ウォールナット	
6.5" × 14"	マホガニー	

2.3mmスチールパワーフープ、プラスチックプラグ(全てニッケルメッキ)、オリジナルスナッピー、スネアケース付き
仕上げ: Natural Stain Oil Finish

クラビオット

CRAVIOTTO ドラムヘッド

クラビオットのオリジナルスネアヘッドです。表ヘッドはコーテッドのあたたかさやパワーのバランスを整えたやわらかなタッチのヘッドです。裏ヘッドは明るめであたたかく、自然なスネアレスポンスを引き出すヘッドです。

スネアヘッド CR-14C	¥3,800
スネアサイドヘッド CR-14S	¥3,800

メイプル

クラビオットのオリジナルメイプルは、密度の高いノースアメリカン・ロックメイプルを使用しています。サウンドの要である低音、凝縮した中低域、張りのある高域が絶妙なバランスで調和しており、比類の無い一貫性、レスポンス、明確なサウンドキャラクターを兼ね備えています。どんなパフォーマンスにも対応出来るでしょう。



マホガニー

クラビオットはベレー産の最上級マホガニーを使用しています。マホガニーはラディック、リーディー、スリンガーランド等の名高いアメリカのドラムメーカーの一般的な材料でした。多孔質で低密度の材質から出る独特なダーク感を持った素朴なサウンドが、高域に自然なフィルターをかけます。メイプルのレインフォースメントは、マホガニーの突出した低域のバランスを取るために使用されており、ユニークな音の傾向を犠牲にすることなくプロジェクションを向上させます。

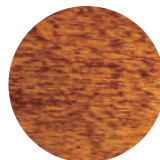

※価格はすべて税抜表示となっております。



ブラック・スワンプ

BLACK SWAMP スネアドラム

クラシックジャンルに特化した、上級者、プロフェッショナル奏者向けの本格的なコンサートスネアドラムです。独特なワイヤーやケーブルの組み合わせで深みのある多彩な響きを表現することが可能なシリーズ。

マルチソニック・ストレイナー

マルチソニック・シリーズ ソリッドシェル (単板)

個別調整可能な5種類の異なるタイプのケーブルを瞬時に組み合わせ、多彩な音色を表現出来るプロ仕様のマルチソニック・ストレイナーを採用。なかでもソリッドシェルは、厳選した無垢材と高度な成型技術による最高級シェルで接着剤を極力少なく、本来のウッドシェルの豊かな響きを余すことなく表現できる逸品です。

MS514CHD チェリー 単板	¥300,000
MS514MAD メイプル 単板	¥283,000
MS514WAD ウォルナット 単板	¥300,000

5"×14"
SOLID(単板)仕様
ダイキャストフープ
マルチソニックスネアシステム



各ケーブルを其々個別にワンタッチで調整が可能



CHERRY

マルチソニックのシステムにチェリー材ならではの深い響きを加わったモデルです。まとまりのあるサウンドはオーケストラをはじめ、オーケストラのアレンジ曲に最適です。



MAPLE

マルチソニックのシステムにメイプル材特有の明るく明瞭なサウンドが組み合わさったモデルです。心地の良い音の抜け感は吹奏楽の多様な楽曲にマッチします。



WALNUT

マルチソニックのシステムとウォルナット材がもつ厚重的な音色が融合したモデルです。芯のある力強い音質はソロをはじめ幅広いパフォーマンスに順応することができます。【BLACK SWAMP Percussion 社エンドーサー 新野将之氏 使用モデル】

マルチソニック・シリーズ プライシェル (7PLYメイプル)

プロ仕様のマルチソニック・ストレイナーを採用した7プライシェルのモデル。クロスラミネート加工した北米産メイプルの7枚合板シェルで、輪郭の明瞭なまとまりのある響きを演出します。

MS514MD	¥193,000
---------	----------

5"×14"
7PLYメイプル
ダイキャストフープ
マルチソニックスネアシステム



Cherry Rosewood



Concert Black

サウンドアート・シリーズ ソリッドシェル (単板)

厳選した3種類のケーブルを組み合わせたシンプルなストレイナーのシリーズ。個別調整は出来ないながら、深みのある豊かな響きを容易に得られるストレイナーを採用。厳選した無垢素材を使用したソリッドシェルのサウンドは、吹奏楽からオーケストラまで幅広く対応できるモデルです。

SA514WADT ウォルナット 単板	¥268,000
SA514MADT メイプル 単板	¥250,000

5"×14"
ソリッドシェル
ダイキャストフープ
サウンドアーツネアシステム



WALNUT



MAPLE

サウンドアート・ストレイナー



厳選した3種類のケーブルを組み合わせたシンプルなストレイナーシステム。8B、5W、8Sの組み合わせです。

サウンドアート・シリーズ プライシェル (7PLYメイプル)

サウンドアート・ストレイナーを採用した7プライメイプルシェルのモデル。クロスラミネート加工した北米産メイプルの7枚合板シェルで、輪郭の明瞭なまとまりのある響きを演出します。

SA514MDT	¥166,000
----------	----------

5"×14"
7PLYメイプル
ダイキャストフープ
サウンドアーツネアシステム



Cherry Rosewood



Concert Black



Pro-10 コンサートシリーズ

抜けの良いメイプルシェルとカスタムスネアユニットの採用でスクールバンドに最良のサウンドをお求めやすい価格で提供します。

ゴールド、ブルー、ステンレススケールで構成される単一のスネアユニットは深みのある落ち着いたコンサートサウンドが得られます。

Pro-10
コンサートスネアドラム

PT5514MS ¥150,000

5.5" × 14"
9PLYメイプル
2.3mmフープ
カスタムスネアユニット



オープンでトラディショナルなサウンド、お手頃価格のエントリーモデルのスネアです。

コンサートメイプル
スネアドラム

CM514CR ¥103,000

5" × 14"
7PLYメイプル
2.3mm フープ



Cherry Rosewood



Pro-10 スネアユニット
¥16,900

Pro-10
コンサートフィールドドラム

PT1014MS ¥179,000

10" × 14"
5PLYメイプルシェル
(レインフォースメントリング仕様)
2.3mmフープ
カスタムスネアユニット



フィールドドラム

コンサートスネアのサウンドの中でも、ダークで深い響きを求められる楽曲に最適なフィールドドラムです。10インチの深さのシェルと複数のケーブルをミックスしたワイヤースネアによるシンフォニックサウンドは、バンドのサウンドに彩を添える事でしょう。本格的な仕様のシンフォニック・シリーズと扱いやすいプロ-10シリーズ2機種がラインアップ。

主な使用曲例

- レスピーギ (ローマの祭り)
- ラヴェル (ダフニスとクロエ)
- シュミット (ディオニソスの祭り)
- アーノルド (ピーター・ルー)
- ウィーラン (リバーダンス)
- バルトーク (中国の不思議な役人)
- ジョン・マッキー (ワインダーク・シー) 等

マルチソニック / サウンドアート ケーブルユニット

5種類の異なるタイプのケーブルをそれぞれ個別に調整セッティングすることができます。

このシステムにより演奏する曲、または曲中においても瞬時に音色の変更が可能になり、求められる最良なサウンドを無限大に創り出すことが可能になりました。

マルチソニック(5種)

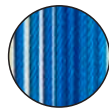
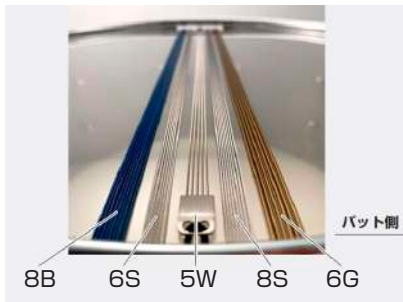

8B Blue coated Cable ¥10,700

ブルーコーティングされたケーブルユニットは、奏者のあらゆる要求にも的確に反応するガットタイプで、繊細さとボリュームの両方を兼ね備えたオールマイティなクラシックタイプです。

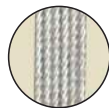

6S Stainless Steel Cable ¥9,200

6本のステンレススチールのケーブルユニットは8Sの柔らかい響きを持ちながら、クリアで輪郭のはっきりしたサウンドが特長です。



5W Wire Wound Cable ¥5,900

ワイヤー処理(巻線)されたケーブルユニットはバリツとした明るい響きで、幅広いダイナミックレベルに対して高次元で繊細に反応してくれます。

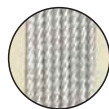

8S Stainless Steel Cable ¥9,200

ステンレススチールのケーブルユニットはしっとりとした柔らかい響きで、奏者の微妙な要求に対し絶妙バランスで明るく繊細に答えてくれます。



6G Gold coated Cable ¥10,700

ゴールドコーティングされたケーブルユニットは、ガット(羊腸)に近い独特のサウンドで、クラシカルな響きを豊かに表現してくれます。また厚いケーブルタイプにより大音量のダイナミックレベルにもしっかりと対応します。

サウンドアート(3種)

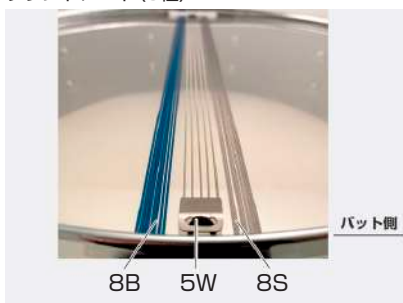

※各ケーブルは付け替えも可能です。

■別売 マルチソニック用ケーブルオプション 単体： 新野将之氏による使い方をご紹介動画はこちら



Drum Stick — ドラムスティック —



REGAL TIP
by Calato

リーガルティップ

リーガルティップ
**REGAL TIP
スティック&
ブラシ**

コンサート向け
お奨めラインアップ

スティック

細めの直径、小さいヘッドのデザインで繊細な表現、軽やかなタッチが特徴の4A、7A、8A。コンサートマーチを始めスタンダードなモデルとして5A、5AX、9A。ポップスステージでのドラム演奏にはJAZZ、SESSION、ROCK等幅広い種類の中から、お奨めを厳選しました。

U.S.ヒッコリー材ウッドチップ

4A (204R)	405mm×14mm	¥1,600
5A (205R)	406mm×14.7mm	¥1,600
7A (207R)	381mm×13mm	¥1,600
8A (208R)	406mm×14.1mm	¥1,600
9A (209R)	406mm×14.7mm	¥1,600
SESSION (SESW)	406mm×14.1mm	¥1,600
JAZZ (211R)	406mm×13.3mm	¥1,600
ROCK (213R)	406mm×14mm	¥1,600
5A-X	410mm×14.2mm	¥1,600
JAZZ-X	410mm×13.7mm	¥1,600

-  **4A** 往年の人気モデルを復刻、繊細なサウンド。
-  **5A** 操作性の高いスタンダードなモデル。
-  **7A** 細めで軽く繊細なタッチを表現。
-  **8A** 小型のスクエアチップで軽快なマーチなどに向く。
-  **9A** コンサートマーチに向く。切れの良い響きが特徴。
-  **SESSION** ポップスステージ等のドラム演奏に最適。
-  **JAZZ** ソフトなタッチで、繊細でコンパクトなサウンド。
-  **ROCK** 程よい太さで吹奏楽にも向くパワフルなモデル。
-  **5A-X** 幅広いジャンルに対応する定番モデル。
-  **JAZZ-X** JAZZモデルを現代風にパワーアップしたモデル。

ブラシ スタンダードな583Rをはじめ、ラインアップ豊富なブラシが勢ぞろいです。



500PLB
振り出し式、ソフトラバーハンドル。



505YJ
やや短めで演奏しやすい廉価版、振り出し式イエロージャケットモデル。



583R
押出式、ソフトラバーハンドル、売れ筋ナンバーワン。



575YJ
505YJ押出式タイプ、イエロージャケットモデル。

ワイヤーブラシ

500PLB	311mm×14.1mm	¥3,000	505YJ	304mm×14.1mm	¥3,200
583R	343mm×13.4mm	¥4,400	575YJ	330mm×14.1mm	¥3,300

リーガルティップ

REGAL TIP ティンバレス スティック

ポップスステージで華やかなサウンドを演出するティンバレスのスティックです。



176NT ナイロンキャップ、丸く太いサウンドを演出。



212 太めの径でパワフルな演奏向き。



238T スタンダードモデル。



276T 細めで切れの良いサウンド。

176NT	394mm×11.0mm	1ペア		¥2,400
212T	394mm×12.7mm		USA	¥3,800
238T	394mm×9.5mm	4ペア	ヒッコリー	¥3,800
276T	394mm×11.0mm	セット		¥3,800



イノベティブ・パーカッション

Innovative Percussion スティック&ブラシ



スティック

VINTAGE SERIES

ヒッコリー材を使用。適度なウエイトで暖かみのあるサウンドが得られるスタンダードなスティック。伝統的なミディアムテーパーと標準的な円錐形のチップで5種類の太さがラインアップ。

5A	409mm×14.3mm	ヒッコリー	¥2,100
----	--------------	-------	--------



LEGACY SERIES

イノベティブ・パーカッションの核をなすシリーズで、スタンダードジャズからロック、メタル等幅広いジャンルに対応できる多彩なチップデザインをラインアップ。厳選した密度の高い良質でスタンダードなヒッコリー材と繊細な響きと軽快なタッチを特徴としたメイプル材のモデルを用意。

L5A	409mm×14.3mm		¥2,100
L5AB	409mm×14.7mm	ヒッコリー	¥2,100
L8A	406mm×14.2mm		¥2,100
L9A	406mm×14.7mm		¥2,100



クリストファー・ラム オーケストラ シリーズ コンサート スネアドラムスティック

メイプル材仕様のCL-1は、明るく反応の良いスティックでスタンダードなモデル。CL-1L～CL-3Lは良質のビーチ材をクロスラミネートすることで、反りの全くない均一の品質を実現した高品質モデル。明るさだけではなく深い響きを併せ持った質感のあるサウンドが得られます。

CL-1	430mm×16.7mm	メイプル	¥2,900
CL-1L	430mm×16.7mm	ラミネート ビーチ	¥5,300
CL-2L	430mm×16.3mm	ラミネート ビーチ	¥5,300
CL-3L	405mm×15.8mm	ラミネート ビーチ	¥5,300



ブラシ

Jazz ならではの繊細なブラシワークを表現するのみならず、多様化する音楽ジャンルにも対応できる充実したラインアップ。



WBR-1

収納式ワイヤーブラシ、ミディアム

13.4mm×305mm (ループエンドを含む長さは330mm) ¥6,100



WBR-2

収納式ワイヤーブラシ、ヘビー

13.4mm×305mm (ループエンドを含む長さは330mm) ¥6,100

ティンパレス スティック

LATIN SERIES

ティンパレススティックとして、スタンダードなLS-1の他、多くのラテン・パーカッションリストとコラボしたシグネチャーモデルを揃える。

LS-1	419mm×12.3mm		¥5,500(4pr)
LS-LD1	406mm×9.5mm		¥5,600(4pr)
LS-PE	394mm×12.3mm		¥5,500(4pr)



※価格はすべて税抜表示となっております。

Drum Set

— ドラムセット —



LUDWIG

ラディック

ラディック

LUDWIG ドラムセット

Classic Maple (クラシックメイプル)

ラディック社の代表作とも言うべき「クラシック・メイプル」。

100%北米産高級メイプルを使用し、クロスラミネート加工でシェルを形成。メイプル材特有の明瞭で抜けの良いサウンドが特徴で、幅広いジャンルに対応します。ラディック社では、米国モンロー工場にてクラシックメイプルの基本サイズのタムタム、フロアタム、バスドラムを「Pre-Configured Shell Packs」として在庫することによって、受注後速やかにセットアップ&出荷し、納期を最小限に縮めて供給しております。下記4機種14カラーからお選びいただけます。



L88204AX

※写真はセットアップイメージです。シンバル・スネアドラム・スタンド類は含まれません。

FINISH

*シェルパック商品は、右記のカラー限定です。

Wrap-Tite Finishes ①



AO
Aged Onyx



32
Blue Sparkle



87
Classic Olive Pearl



33
Gold Sparkle



54
Green Sparkle



86
Olive Oyster



27
Red Sparkle



OS
Silver Sparkle



52
Sky Blue Pearl



NM
Vintage White Marine



OP
White Marine Pearl

Wrap-Tite Finishes ②



1Q
Vintage Black Oyster



2Q
Vintage Blue Oyster

DOWNBEAT - L84023AX

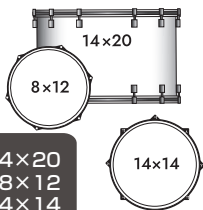

BD 14×20
TT 8×12
FT 14×14

Wrap-Tite Finishes ① ¥537,000
Wrap-Tite Finishes ② ¥537,000
ミニクラシックラグ
エリート・バスドラムスパー
アトラスマウントシステム

FAB - L84233AX

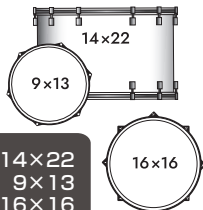

BD 14×22
TT 9×13
FT 16×16

Wrap-Tite Finishes ① ¥495,000
Wrap-Tite Finishes ② ¥557,000
クラシックラグ
エリート・バスドラムスパー
アトラスマウントシステム

PRO BEAT - L84433AX

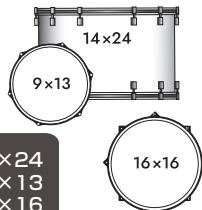

BD 14×24
TT 9×13
FT 16×16

Wrap-Tite Finishes ① ¥578,000
Wrap-Tite Finishes ② ¥578,000
クラシックラグ
エリート・バスドラムスパー
アトラスマウントシステム

MOD - L88204AX

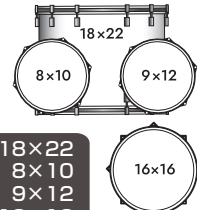

BD 18×22
TT 8×10
TT 9×12
FT 16×16

Wrap-Tite Finishes ① ¥563,000
Wrap-Tite Finishes ② ¥639,000
ミニクラシックラグ
エリート・バスドラムスパー
アトラスマウントシステム

ラディック

LUDWIG ドラムセット NEUSONIC (ニューソニック)

ラディック社としてUSA製であることにこだわり、プロの現場でも対応できる秀逸なシリーズが遂に完成。シルバー・キーストーンバジヤクラシックスタイルのラグ等、伝統的なデザインを踏襲し、現代のアメリカン・ラディックのスタンダードとなるでしょう。

Shell info

インナー：チェリー材3プライ+アウター：メイプル材3プライのコンポジットシェル。
上位機種と同様のクロスラミネート加工を採用し、メイプルの明瞭なサウンドを基調に、よりレスポンスを重視したこれまでは無かった軽快さを生み出します。



LN24433TX3R

※写真はセットアップイメージです。シンバル・スネアドラム・スタンド類は含まれません。

FINISH



3R

Skyline Blue



B2

Black Velvet



B3

Satinwood

[SHELL PACK]

DOWNBEAT - LN24023TX

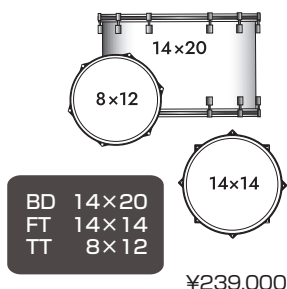

FAB - LN24233TX

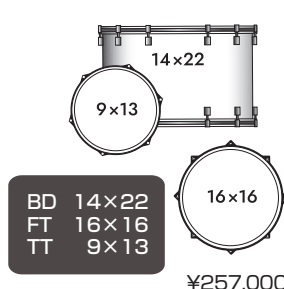

PRO BEAT - LN24433TX

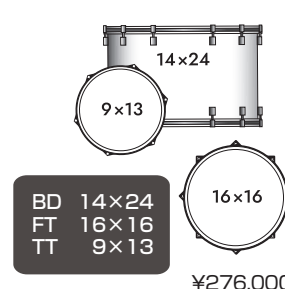

[OPTION]

バスドラム

LBN240TX	14"×20"	¥144,000
LBN242TX	14"×22"	¥148,000
LBN244TX	14"×24"	¥166,000

フロアタム

LFN244TX	14"×14"	¥87,000
LFN266TX	16"×16"	¥96,000

タムタム

LTN270TX	7"×10"	¥77,000
LTN282TX	8"×12"	¥80,000
LTN293TX	9"×13"	¥87,000

※ PM0048 タムクランプ付き



アトラスマウントシステムは、ラディック社により開発された今までにない革新的なサスペンションシステムです。ラグとブラケットの一体化により驚きのサスティーンが可能となり、シェル本来が持つ響きを最大限に引き出すことができます。

バスドラムにタムホルダー、タムホルダー用ブラケットを取り付ける際は、オーダー時に取り付けオプションをお申しつけください。取り付けオプションの詳細につきましては「ラディックカタログ」をご参照願います。

他にも魅力的な商品が満載!



LUDWIG
カタログ



Istanbul
Agop
カタログ



Istanbul
Mehmet
カタログ



Bosphorus
カタログ

詳細はWEBへ
www.nonaka.com



※価格はすべて税抜表示となっております。

Practice Pad — 練習用パッド —



MUSSER

マッサー

マッサー

MUSSER 練習用パッド

生ドラムのタッチに近い本格的な練習台。8インチ(直径約20センチ)と使い勝手の良いサイズです。ドライバーでヘッドの張力を調整可能。お好みのテンションで練習ができます。交換用ヘッドでメンテナンスを行う事で長くご活用いただけます。

PDP1511	(本体+スタンド)	¥10,300
PDP265	(本体のみ)	¥4,400
PHT108CT	(交換用ヘッド)	¥800



オフワールド パーカッション

OFFWORLD PERCUSSION 練習用パッド

マーチングをはじめとする多くのドラマーから熱い支持を受ける「オフワールド・パーカッション」。本場USAの多くのドラムコー(マーチングバンド)で採用されているタフ&スマートな練習パッドで、マーチング独特のハイテンション・リバウンドの感触をリアルに再現した実践的なパッドです。



オフワールドパーカッション

V3 INVADER

ダークマターパッド [13インチ]
¥16,000

マーチングスネア用練習パッドとして、オフワールドの開発したスタンダードモデル。インヴェイダーV3シリーズの代表機種でありリム付きで実践的な練習が可能な定番パッドです。リアルな感触が多くのドラマーに支持されています。



BLACK RIM



V3GR INVADER

ガムラバーパッド [13インチ]
¥16,000

V3シリーズの消音タイプ、ダークマターパッドよりもややリバウンドが柔らかく打音を抑えたガムラバー独特の感触でマーチングに限らないオールジャンルタイプシリーズの特徴でもあるリム付き仕様で、多くのルーディメンタルドラマーへお奨め。

RED RIM

V3モデルをベースとして、よりリアルな感触を追求したモデル。

マイラー樹脂の層にエンボス加工をした特殊素材をラミネートした2層からなる打面を採用したもので、硬めのタッチにクリアなチップ音が楽器での練習さながらのリアル感を演出するものです。また表面の特殊加工によりドラムヘッド同様の滑り感が得られる為バックスティッキング等多彩な技術の練習が可能です。なお、表面のデザインがクールなブラック・フィルムのモデルと光の加減で色彩が美しく変化するブルーカメレオンモデル2機種がラインアップされています。

V3B VMLB INVADER
VML ブラックパッド
[13インチ] ¥18,600



V3B VMLBC INVADER
VML ブルーカメレオンパッド
[13インチ] ¥18,600



V3 SCOJO

システムブルー スコジョ
[13インチ] ¥18,600

USAのトップコー、ブルーデビルスのドラムスタッフであり、DCIの殿堂入りを果たしたスコット・ジョンソン氏のシグネチャーモデルがシステムブルーブランドで発売。V3ダークマターシリーズをベースに、装飾を施した美しいブルーのボディを採用。また、小型のカーボンファイバーシートを打面に貼り付け、多彩なルーディメンツを可能とした、スコットのアイデアが生かされたモデルです。



打面



裏面

BYOSphere

バイオスフィア ¥20,700

ディスク裏面のジングルが付いた SNARE puckにより「シズルサウンド」も可能に！ SNARE puckの中央のネジを調整することでサウンドの変化も楽しめます。SNARE puckをはずせば、静音でのストローク練習もできます。また、打面はマーチングスネアのタッチに近いVMLパッドと、OFFWORLDパッドの中で一番人気のダークマターパッドの使い分けが可能。テーブルに置いたり、シンバルスタンドに取り付けたり、様々なシーンで活躍するプラクティスパッドです。

OUTLANDER

アウトランダー
スモール [9.5インチ] ¥8,700
ラージ [11.5インチ] ¥10,900

V3シリーズの軽量コンパクトモデルとしてラインアップ。リアルなタッチ感をそのままに、小さいながらも標準装備。耐久性も高く、オールジャンルのドラマーにお勧めです。

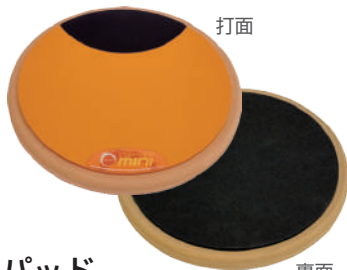

打面

裏面

Tap-Off Mini

タップオフ・ミニ
[9.5インチ] ¥9,900

9.5インチというのはほとんどのリュックやバッグに無理なく収める事ができるサイズ感です。

叩いた感触はハッキリとしたリバウンドが得られた上で消音性に優れており、サイズとの相乗効果で場所を選ぶ事なく質の高い練習が可能となるパッドです。

Innovative Percussion Inc.

イノベティブ・パーカッション

イノベティブ・パーカッション

Innovative Percussion 練習用パッド

練習パッドとして高反発のコーススタイルと、ソフトなタッチのガムラバーパッドがラインアップ。



CP-1R
ブラック・コーパッド
[11.5インチ]
¥11,500



RP-1R
レッド・ガムラバーパッド
[11.5インチ]
¥11,500

Chime — チャイム —



MUSSER

マッサー



M661CEX

マッサー

MUSSEr シンフォニックチャイム

マッサーシンフォニックチャイムは、伝統とたゆまぬ努力により積み重ねられたマッサーサウンドを、現代においても魅力的に提供します。そのサウンドとシンブルかつ機能的な装備は、今もなお世界のトッププレイヤーに支持されています。

M661CEX	20音、1½オクターブ(C5-G6)、 管直径38mm、A=442、クローム仕上げ、 マレット・マレットホルダー付	¥1,556,000
M665BEX	20音、1½オクターブ(C5-G6)、 管直径38mm、A=442、プラス仕上げ、 マレット・マレットホルダー付	¥1,468,000



M635BEX

マッサー

MUSSEr クラシックチャイム

マッサークラシックチャイムはシンフォニックチャイムの魅力、機能はそのままに管直径が32mmのコンパクトタイプです。運搬やセッティングも容易で、スクールバンドに最適なお求めやすい価格設定です。

M635CEX	20音、1½オクターブ(C5-G6)、 管直径32mm、A=442、クローム仕上げ、 マレット・マレットホルダー付	¥1,168,000
M635BEX	20音、1½オクターブ(C5-G6)、 管直径32mm、A=442、プラス仕上げ、 マレット・マレットホルダー付	¥1,008,000

マッサー

MUSSEr チャイムマレット



M336 ローハイドチャイムマレット ¥8,000

コンサートチャイム（チューブラ・ベル）専用のマレットです。ヘッド部分に革巻きを採用しチューブへの衝撃は少なく、パワーを的確に伝えるチャイムの定番マレットです。
全長:約24cm ヘッドの直径:約4cm 重量:約180g



M337 デュアルヘッドチャイムマレット ¥16,000

両サイドに異なる硬さのラバーを装着した比較的ソフトなサウンドのマレットです。

Innovative Percussion Inc.
イノベティブ・パーカッション

イノベティブ・パーカッション

Innovative Percussion チャイムハンマー

ヒッコリーシャフトにナイロンヘッド仕様。プラスリングを搭載しヘッドに重心を持たせてあり、しっかりした響きを可能にします。また片側にはフェルトを装着して2種類の音色の使い分けができます。

クリストファー・ラム オーケストラ シリーズ



CL-C1 ラージ ¥8,400

ヘッドサイズ:径4cm×長さ8.9cm



CL-C2 ミディアム ¥8,400

ヘッドサイズ:径3.8cm×長さ7.3cm

※価格はすべて税抜表示となっております。

Glocken

— グロックン —

ピアノの鍵盤と同じ配列の金属鍵盤打楽器。正式にはドイツ語のグロックンシュピールで、英語ではオーケストラ・ベルとも呼ばれます。音盤打楽器の中で一番高い音域を担当します。



MUSSER

マッサー

マッサー

MUSSER グロックン

ハイカーボン製スチールを使用したグロックンです。サテン仕上げの美しいクロームメッキの音板が印象的です。

M645	30鍵、2½オクターブ(G5-C8)、スチール音板、A=442、マレット付、ハンドダンパーなし、ケース付	¥315,000
M646	30鍵、2½オクターブ(G5-C8)、スチール音板、A=442、マレット付、ハンドダンパー付、ケース付	¥395,000



M645



M646



ケー&エム
K&M

18836の特徴



18836
Glockenspiel Stand

- SG-120 を設置したイメージ
- ※ グロックン本体は別売りです。
- ※ サイトウグロックン全てのモデルに対応。

無段階の幅調整

アコーディオン式の本体設計で最小105mm～最大980mmまで無段階に広がります。キャスター径は100mm大口径で、移動時も安定しています。



多段式高さ調整

高さ調整範囲は750mm～1,170mmまでの多段式。アンサンプルでの使用時にも柔軟にセッティングが可能です。



安心の固定ボルト

ケースに埋め込まれたナットとボルトで固定、落下防止の安全性を高めました(サイトウグロックン専用)。



詳細はこちらの動画をご覧ください ▶
www.youtube.com/watch?v=opFpXHGqtOc



品番	価格	高さ調節幅(mm)	サポート幅(mm)	耐荷重量(kg)	重量(kg)	折り畳み時 (高さ×厚み×奥行mm)
18836	¥40,550	750～1,170<段階式>	250～980	50	8.7	800×105×550
18826	¥26,850	595～1,015<段階式>	250～840		5.6	595×105×395
18930	¥11,350	594～964<段階式>	調節例) 高さ720×幅710- 高さ880×幅515		3.9	1,020×102×520



18826
Equipment Stand



18930
Keyboard Stand

Saito
サイトウ

サイトウ

SAITO コンサートグロッケン

最高峰にふさわしい、専用設計の音板から放たれるやわらかく華やかな音色。振動を妨げない最適な音板マウントにより、澄み切った美しい余韻を実現。ヨーロッパ作品に対応した F93 までのワイドレンジ 3 オクターブモデル。

SG-120 F57~F93 3オクターブ 37鍵
サイトウ B-2マレット付、ケース付 ¥290,000

- 音板材 : R加工ハイカーボンスティール
- 音板仕上 : 硬質クロームメッキ
- 音板寸法 : 厚さ9mm×幅32mm



R加工された音板



ホールを突き抜ける上品できらびやかな音色。厚みを持たせたハイカーボンスティール材による高い表現力。低音域の倍音調律と枠の剛性強化を見直し、アップグレードした新生 SG-100 の誕生です。

薄い音板を使用し軽量化を図りながら、SG-100 に迫る音色を実現。音の立ち上がりが良く、小編成アンサンブルに適した本格派。

軽いマレットでも鳴らしやすく、粒立ちの良い音色。機能性と価格のバランスを追及した軽量モデル。コンサートグロッケン入門機です。

SG-100 F57~C88
2½オクターブ 32鍵
サイトウ B-2マレット付
ケース付 ¥163,000

- 音板材 : ハイカーボンスティール
- 音板仕上 : 硬質クロームメッキ
- 音板寸法 : 厚さ9mm×幅32mm

SG-88 F57~C88
2½オクターブ 32鍵
サイトウ B-4マレット付
ケース付 ¥133,000

- 音板材 : ハイカーボンスティール
- 音板仕上 : 硬質クロームメッキ
- 音板寸法 : 厚さ6mm×幅32mm

SG-80 F57~C88
2½オクターブ 32鍵
サイトウ B-4マレット付
ケース付 ¥95,000

- 音板材 : ハイカーボンスティール
- 音板仕上 : 硬質クロームメッキ
- 音板寸法 : 厚さ6mm×幅32mm

品番	希望小売価格	音域	音板材	音板寸法(mm)		コードマウント	ケース寸法(mm)		重量(kg)
				幅	厚さ		間口×奥行		
SG-120	¥290,000	F57~F93 3oct.	R加工ハイカーボンスティール	32	9	○	970×560	約23	
SG-100	¥163,000	F57~C88 2½oct.	ハイカーボンスティール		6		-	840×560	約20
SG-88	¥133,000					約13			
SG-80	¥95,000								

※製品の改良から予告なく仕様を変更する場合がありますため、カタログ掲載写真と実際の製品が異なる場合があります。

サイトウ グロッケン の特徴



音板の素材

音板材に最も適したハイカーボンスティールを採用。多彩な表現力を持ち、ダイナミックレンジの広い9mm厚と、レスポンスが良く軽量の6mm厚の音板を使用しています。9mmのヘビーウェイト音板は重みのあるマレットでの演奏も可能。マレットの選択肢が広がり、フォルティシモから繊細なピアノシモまでコントロールしやすいのが特徴です。SG-120では音板側面にR加工を施し、音色、余韻、レスポンスを大幅に向上させています。

調律カーブ

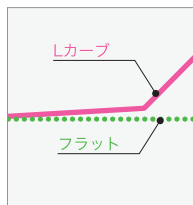

サイトウグロッケンではオーケストラ、吹奏楽等での他の楽器とのアンサンブルを考慮し、高音域を特に高くするLカーブ調律を設定しています。

コードマウント



音板の振動を妨げないように1本のビスで音板を固定。SG-120/100/88ではクロスさせた紐の上に音板を載せることにより(コードマウント方式)、本体と音板との接触を極限まで小さくして最大限の鳴りを実現しています。

ケース



サイトウではケースを共鳴箱として利用するアメリカンスタイルを採用。本体ケースを台形状にすることにより、マリンバやヴィブラフォンの前にセットする場合も演奏者により近い配置を可能とし演奏性を向上させています。

※価格はすべて税抜表示となっております。

Vibraphone

— ヴィブラフォン —

ピアノの鍵盤と同じ配列の共鳴管がついた金属鍵盤打楽器。マリンバより派生して開発されたヴィブラフォンは、3オクターブほどの音域をもち、共鳴パイプに取り付けられたファンが回転することにより、余韻に速度調節可能なビブラートをかけることが可能です。



MUSSER

マッサー

マッサー

MUSSER プロ・ヴィブラフォン

選り抜かれた材質とメカニズムが比類のない音質と耐久性を生み出し、アーティストのインスピレーションを100%音にするヴィブラフォンとして世界中のプレイヤーから信頼されています。移動が楽にできるよう配慮され、セットアップを短い時間で出来るよう工夫されています。

M55	シルバー仕上げ上音板	¥1,580,000
M55G	ゴールドサテン仕上げ上音板	¥1,630,000
M75	ゴールドサテン仕上げ上音板	¥1,677,000

- 【仕様】 ●37鍵盤 ●F3~F6(3オクターブ) ●A=442 ●可変式モーター
 ●音板:シルバー仕上げ(M55)、ゴールドサテン仕上げ(M55G)、ゴールドサテン仕上げ(M75)
 ●付属品:マレット・カバー付き ●M75のみウッドフレーム仕様



M55G



M55



M75

Pick Up!

Keyboard RANGE TABLE

音域表

VSN-1500PS コンサートヴィブラフォン
 M55 プロ・ヴィブラフォン / Omega Vibe(オメガ ヴァイブ)
 M55G プロ・ヴィブラフォン / M86K マーチング・ヴィブラフォン
 M75 プロ・ヴィブラフォン

M661CEX シンフォニック・チャイム M665BEX シンフォニック・チャイム
 M635BEX クラシック・チャイム M635CEX クラシック・チャイム

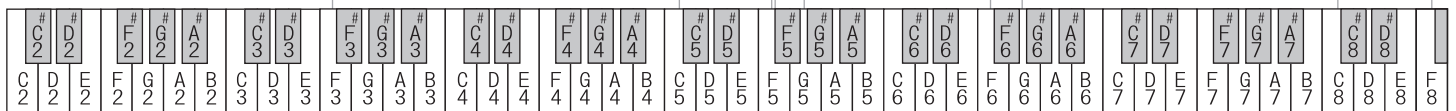

M502 グランド・バス・マリンバ

M245 コンサート・マリンバ

MS-2500 コンサート・マリンバ MS-60R コンサート・マリンバ MS-60P コンサート・マリンバ
 M250 コンサート・グランド・マリンバ

M500 コンサート・グランド・ソリスト・マリンバ MJBマリンバ Stiletto2マリンバ

M50 ポータブル・シロフォン M71K マーチングケロン・シロフォン
 M51 ポータブル・シロフォン SXN-50S コンサートシロフォン

SG-120 グロッケン

SG-100 グロッケン SG-88 グロッケン SG-80 グロッケン

M645 グロッケン M646 グロッケン



マレテック

MALLETECH ΩmegaVibe 〈オメガ ヴァイブ〉

最先端の革新的なヴィブラートシステム等、多くの特許を取得した今迄の常識を変えたヴァイブです。静穏性の高いモーターシステムと斬新なヴィブラートシステムは秀逸です。デヴィッド・フリードマン使用モデル。

【仕様】

- A=442 ● 音域:3オクターブ(F3~F6)
 - 鍵盤:パテント取得の特殊合金
 - ヴィブラートシステム
 - ダンピング・ジェルシステム
 - 鍵盤 カラーフィニッシュ オプション
- スタンダードモデルはブラック塗装ですが、下記のオプションカラーが注文可能です。
【レッド、オレンジ、ゴールド、ブルー、グリーン、パープル】



〈デヴィッド・フリードマン〉

- 可動式ペダルシステム
- ペダル左右微調整機能付き、ダンパー連結部にベルトを採用。自然な動作で高い操作性を実現しました。



Ω megaVibe	スタンダード仕様	参考価格 ¥1,590,000 ※2024年4月1日現在	為替変動プライス 随時更新 webサイトで最新の価格をご確認ください malletech www.nonaka.com/malletech/i_vibraphone_01.html
	オプションカラー (レッド、オレンジ、ゴールド、ブルー、グリーン、パープル)	参考価格 ¥1,690,000 ※2024年4月1日現在	



レッド



オレンジ



ゴールド



ブルー



グリーン



パープル

仕様



ヴィブラートシステム 〈特許〉
Patented Vibrato System

特殊構造のプレートが、共鳴管の上を移動する事でヴィブラートを演出。ヴィブラフォン独特の音程の揺れを最小限に抑えたユニークなシステムです。

ダンピング・ジェルシステム 〈特許〉
Patented Dampening Gel System

自然な響きにこだわり、ミュート時にも音楽的な余韻を大事にするシステムを開発。ジェル素材を使用する事で、包み込むような優しいダンピングシステムです。従来のフェルト素材の劣化によるノイズもなく音質にこだわったシステムです。

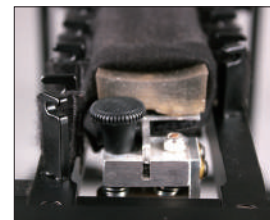

※価格はすべて税抜表示となっております。

Saito

サイトウ

サイトウ

SAITO コンサートヴィブラフォン

アルミニウムメーカーと協力し半世紀に渡り品質改善を繰り返してきた材料を使用し、職人の手により緻密に仕上げられた音板と運搬性を重視した剛性フレーム。海外の奏者からも定評のあるプロフェッショナルモデル。

VSN-1500PS

¥800,000

- 【仕様】 ●37鍵盤 ●F33~F69(3オクターブ)
 ●音板材:超高力アルミニウム合金24S
 ●音板仕上:シルキーヘアライン ゴールドアルマイト処理
 ●調律カーブ:ステップ
 ●共鳴管:ゴールドアクリル系焼付塗装
 ●ボディ:黒レザー張り
 ●定格:DC12V/8W
 ●付属品:マレット/カバー/ACアダプター/電池BOX一式
 ●スタンド折りたたみ式 ●高さ調節・4段階調節

- ◇音板寸法:幅57~38mm/厚さ 13mm
 ◇間口×奥行×高さ(mm):1,410×740×830~900(4段階)
 ◇重量:約48kg

扇形ペダルオプション

¥35,000

VSN-1500PS のペダルバーを差し替える事で工具無しで取付が可能です。締め付けで回転フィーリングが調整出来ます。



音板カラーバリエーション (受注生産)

¥60,000

※左から、ライムグリーン・スカイブルー・ピンク・ラベンダーパープル・バイオレット・ワインレッド



- 音板カラー:ライムグリーン
- 共鳴管:ゴールドアクリル系焼付塗装



- ★NEW!!★ ●音板カラー:ラベンダーパープル
- 共鳴管:ブラック粉体塗装

共鳴管カラーバリエーション (受注生産)

ブラック粉体塗装 ¥20,000

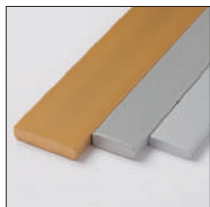

音板の素材

VSN-1500PS では表現力豊かなアルミニウム合金24Sを使用。開放的な音色と低音と高次倍音がバランスよくマッチする効果的なシルキーヘアライン加工で仕上げられています。

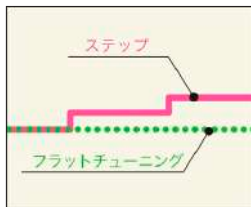

倍音と調律カーブ

基音と2オクターブ上の倍音を調律するオクターブチューニングを採用し、特に低音域においては基音の3オクターブ+4度の倍音調律が特徴。

- ステップ
他の楽器とのアンサンブルでピッチが低く聴こえる現象を軽減しながら、和音演奏時のうなりを抑えるサイトウ独自のカーブ。

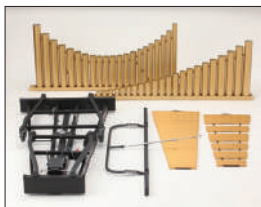

イージーセットアップ

ボルトレス化する事により、短時間で容易にセットアップが可能。

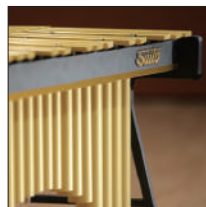

音板キャラクター

●シットトーンタイプ
ワイドな音板で落ち着いた音色と音圧の高さが特徴。4マレットによる和音を駆使した演奏での音の広がりには満ちたキャラクター。

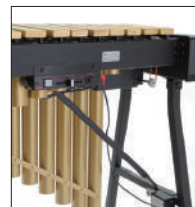

ドライヴユニット

付属のACアダプター、もしくは単三乾電池(8本)によるコードレス駆動が可能。ステージ転換でその威力を発揮。操作性を追求した薄型コントローラーは弓での演奏を可能にし、モーターの回転/停止をノイズレスで行えるプッシュスイッチは2色の光で運転状況を表示。

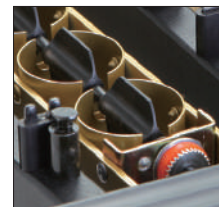

ぴったりストップ (PS)

曲中にモーターオフの指定があった場合、共鳴管のファンが閉じた状態でモーターが停止すると最大の共鳴を得られないため、常にファンが開いた状態でモーターを停止出来る定位置停止機能「ぴったりストップ (PS)」を標準装備。

Marimba

— マリンバ —

ピアノの鍵盤と同じ配列の共鳴管がついた木製鍵盤打楽器。4～5オクターブと幅広い音域を持ち、ローズウッドやアフリカン・パドック等の高級材により鍵盤が作られ、響きの豊かな深い音色が魅力です。



malletech[®]
マレテック

マレテック
MALLETECH MJBマリンバ

イーストマン音楽大学で教鞭をとるマイケル・バリット氏とマレテック社の共同開発モデル。全音域に亘る豊かな響きの他、力強いパワーを追求しました。大胆なデザインの共鳴管から響き渡るサウンドは秀逸です。

MJB	参考価格	為替連動プライス 随時更新	
	¥3,130,000	webサイトで最新の価格をご確認ください	
	※2024年4月1日現在	malletech	
		www.nonaka.com/malletech/i_marimba_01.html	

- A=442 ●音域:5オクターブ(C2~C7)
 - 鍵盤:最高級ホンジュラスローズウッド ●フレーム:高さ調整機能付き
 - 共鳴管:低音部7音/4インチの大口径パイプを使用
- 僅かな湿度や温度の変化に対応できるSSTチューナブルシステムを採用



〈マイケル・バリット〉



マレテック

MALLETECH Stiletto マリンバ

従来の5オクターブマリンバより、大幅な軽量化を図り明瞭な輪郭のLOW-VOICEが特徴的なマリンバです。シンプルなデザインの共鳴管や無駄を省いたコンパクトなボディーで操作性の高さを実現しました。マルタ・クリマサラ使用モデル。

Stiletto	参考価格	為替連動プライス 随時更新	
	¥2,760,000	webサイトで最新の価格をご確認ください	
	※2024年4月1日現在	malletech	
		www.nonaka.com/malletech/i_marimba_02.html	

- A=442 ●音域:5オクターブ(C2~C7)
- 鍵盤:最高級ホンジュラスローズウッド ●フレーム:高さ調整機能付き
- 共鳴管:僅かな湿度や温度の変化に対応できるSSTチューナブルシステムを採用



〈マルタ・クリマサラ〉
シュトゥットガルト音楽大学教授
ワールドマリンバコンペティション2位



仕様

共鳴管

マリンバサウンドに最も影響を与えるのが共鳴管です。ナチュラルで反応の良い響きの為に真円パイプにこだわり斬新なパイプデザインとなっています。SSTチューナブルシステム:湿度の変化やホールの響きの違いに対応できるチューナブルシステムを採用。

MJB マリンバ



4インチ (101mm)

最上機種 MJB マリンバにおいては、最低域7音のパイプのみ4インチパイプを採用。低音域のサウンドを濁りの無い美しく深い響きを実現しました。

Stiletto



Stiletto モデルの最低域7音は、3.5インチパイプを採用しております。

三分割共鳴管

5オクターブマリンバの悩みの種である分解組立に画期的なシステム。幹音、派生音それぞれ3分割に設計。クロスバー〈センターポール〉に付属しているアントラーシステムにより支えられ、荷重を分散しフレームの負担も軽減するシステム。これにより、マリンバフレームの組み立てが劇的に容易になりました。



ユニ・ブラケット

鍵盤を支えるレール〈桁〉のジョイント部分に、ラバー製の細長いブラケットを採用。従来の点で支えるタイプではなく面で支える事でジャストフィット。フレームのがたつきを排除し、しっかりした安定感でノイズもシャットアウトします。

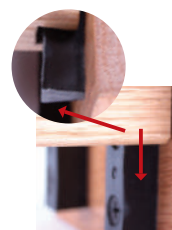

センターポールのアントラーシステム

クロスバーに付属しているもので、回転させてパイプを搭載する位置に固定できるものです。

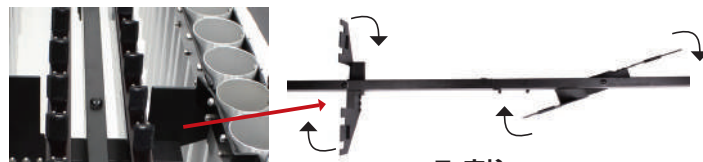

Z-支柱

レール〈桁〉の安定感向上の為、中央2本のレールをアルミ製Z型支柱で固定。適度なホールド感のアタッチメントです。



カスタム・ヒンジシステム

桁を支えるレールのつなぎ目を支える蝶番パーツですが、鍵盤の荷重に対して歪み変形を起こしやすい個所に、角度調整機能のアジャスターが搭載。ネジを回すだけで、簡単に角度調整が出来るシステムです。

※価格はすべて税抜表示となっております。

MUSSER

マッサー



M500

マッサー

MUSSER

コンサートグランドソリスト・マリimba

マリimbaの生命線ともいえる音板を妥協なく選定、管理、加工し、全音域にわたって常に理想的なサウンドを生み出します。音板の上下移動、共鳴管のチューニングを可能にし、ノイズのないベストセッティングを超高次元で提供します。

M500

61鍵、5オクターブ(C2-C7)、ローズウッド音板、A=442、マレット・カバー付

¥3,852,000



M245

マッサー

MUSSER コンサート・マリimba

M 250の魅力、サウンドはそのままに、安定感のあるしっかりした木製のフレームで構成されています。運搬やセッティングも容易で、スクールバンドに最適なお求めやすい価格設定です。

M245

52鍵、4½オクターブ(A2-C7)、ローズウッド音板、A=442、マレット・カバー付

¥1,260,000

※製造終了

Saito

サイトウ

※受注生産品となります。納期につきましては、お問い合わせいただけますようお願い申し上げます。

サイトウ

SAITO コンサート・マリimba

軽量で耐久性が高く、運搬性にも優れたシンプルなパイプフレーム。プロ用の音板規格を採用し、プライスパフォーマンスを追求したAスケールモデル。

MS-2500

A25~C76 4½オクターブ 52鍵
マレット・カバー付

¥750,000

- 音板材 : ホンジュラスローズウッド
- 音板幅タイプ : ワイド
- 共鳴管 : ゴールドアクリル系焼付塗装 2つ折り
- ボディ : 黒レザー張り 長枠2つ折り
- 音板寸法 : 幅66~42mm/厚さ 24~20mm
- 重量 : 約65kg
- 間口×奥行×高さ(mm) : 2,130×860×830~900(4段階)



MS-2500

サイトウ

SAITO コンサート・マリimba

バランスが良く美しい音色はそのままに、プライスパフォーマンスを追求したAスケールモデル。スタンダードな音域をカバーし、マリimbaのために書かれた多くの曲を演奏可能。

MS-60R

A25~C76 4½オクターブ 52鍵

¥570,000

MS-60P

マレット・カバー付

¥470,000

- 音板材 : MS-60R ホンジュラスローズウッド
MS-60P アフリカンバドック
- 音板幅タイプ : コンパクト
- 共鳴管 : ゴールドアクリル系焼付塗装 2つ折り
- ボディ : 黒レザー張り 長枠2つ折り
- 音板寸法 : 幅58~38mm/厚さ 24~19mm
- 重量 : MS-60R 約53kg/MS-60P 約50kg
- 間口×奥行×高さ(mm) : 1,880×830×830~900(4段階)



MS-60P

Xylophone

— シロフォン —

ピアノの鍵盤と同じ配列の共鳴管がついた木製鍵盤打楽器。3半～4オクターブほどの音域を持ち、マレット（主にゴムやプラスチックで出来たバチ）を使い、明るく硬質な歯切れの良い音色が特徴、類似した楽器にマリンバがありますが、調律による倍音構造が違い、楽器の種類としては別になります。



MUSSEK

マッサー



M50

マッサー

MUSSEK ポータブル・シロフォン

あらゆるオーケストラプレイヤーの要求に的確に応え続け、世界中でベストセラーのコンサートシロフォンです。クリアで上質なサウンドとレスポンスは他の追随を許しません。

M50	44鍵、3½オクターブ(F4-C8)、ローズウッド音板、A=442、マレット・カバー付	¥1,179,000
M51	44鍵、3½オクターブ(F4-C8)、ケロン音板、A=442、マレット・カバー付	¥826,000

Saito

サイトウ

サイトウ

SAITO コンサートシロフォン

厳選された音板材を使い、オーケストラで求められる華やかで硬質な音色と抜群の音抜けを誇るプロフェッショナルシロフォン。

SXN-50S (受注生産) ¥470,000

- 【仕様】 ●44鍵盤 ●F45～C88(3½オクターブ)
 ●音板材:ローズウッド ●音板幅タイプ:ロング
 ●調律カーブ:エクストラ
 ●共鳴管:ブラック粉体塗装
 ●ボディ:黒レザー張り ●付属品:マレット/カバー
 ●スタンド折りたたみ式 ●高さ調節:4段階調節

- ◇音板寸法:幅38mm/厚さ 23mm
 ◇間口×奥行×高さ(mm):1,380×770×820～890(4段階)
 ◇重量:約30kg



素材の厳選

硬いマレットで演奏されるシロフォンの音板には、特に密度の高い音板材を厳選して使用。抜群の音の立ち上がりと抜けの良さを実現しています。



クイントチューニング

シロフォン独特の音色は、倍音の調律を基音の1オクターブ+5度(クイント)上にする事によるもので、サイトウシロフォンではクイントチューニングを採用。

Keyboard Mallet

— キーボードマレット —



MUSSER

マッサー

マッサー

MUSSER コンサートマレット

扱いやすさを追求した上質のラタンハンドル、ヘッドには厳選された純毛糸を使用、素材と仕上げの統一で違和感のないシリーズ構成となりました。厳選されたヘッドバランスは、全機種に渡って扱いやすく、中高生にも負担のない使用感でスクールバンドに推奨のモデルです。

100 Series



研究されたヘッドバランスは初心者にも扱いやすく、サスペンドシンバルなどマルチに活躍します。

M-101N	ハード	ラタンハンドル ハンドル長 390mm	¥5,400
M-102N	ミディアムハード	マリンバ・シンバル・小物打楽器用	
M-103N	ミディアム	ラタンハンドル ハンドル長 390mm	
M-104N	ソフト	マリンバ・シンバル用	

200 Series



大きめのヘッドでも扱いやすい重厚なバランスで、ヴィブラフォン、大型マリンバにも対応します。

M-201N	ハード	ラタンハンドル ハンドル長 390mm	¥5,600
M-202N	ミディアムハード	マリンバ・ヴィブラフォン用	
M-203N	ミディアム		
M-204N	ソフト		

マッサー

MUSSER ツーステップマレット

ヘッド付近を細く、持ち手部分を太くすることでバランスのとれたハンドリングが可能な、Musser 独自のハンドルデザインです。見た目よりもしなり過ぎず、耐久性もあるマレットです。マリンバ、ヴィブラフォン用は太目の毛糸でざっくり巻いた、明るいタッチが特徴です。



■ツーステップハンドル 350mm Made in U.S.A ※製造終了

MUS106	ソフト		¥8,300 (セット本数2本)
MUS107	ミディアム	マリンバ・ヴィブラフォン用	
MUS108	ハード		

マッサー

MUSSER バーチハンドルマレット

丈夫なバーチ材のハンドル。ストレートな響きを好むプレイヤーにおすすめです。マリンバ、ヴィブラフォン用は太目の毛糸でざっくり巻いた、明るいタッチが特徴です。



■バーチハンドル 370mm Made in U.S.A ※製造終了

MUS116	ソフト		¥7,600 (セット本数2本)
MUS117	ミディアム	マリンバ・ヴィブラフォン用	
MUS118	ハード		

マッサー

MUSSER マレットバッグ

GL8010 ¥13,600



ショルダーベルト & 持ち手付きの便利な筒型マレットケース。マレットなら 30 ~ 50 ペアの収納が可能で吹奏楽部の各種マレット整理(バスドラムマレット、ゴングマレット、チャイムマレットなど)や、運搬にも最適。コンパクトに収納できるだけでなく、底の部分がハードタイプで耐久性にも優れ自立します。小物ケース、ポケット付きでドラムキー、工具なども収納可能です。

ナイロン製(底部:強化プラスチック)
サイズ:幅21cm×高さ47.5cm
※着脱可能な四分割間仕切り付属で、効率的に収納できます。
※マレット、スティックは含まれません。



マッサー

MUSSER マレット スターターキット

こだわりの設計と高品質な素材で、スクールバンドにジャストフィットの使い心地で好評を頂いておりますマッサーマレットシリーズに、必要最低限なマレットをセレクトしたお買い得セットが追加されました。スクールバンドに必要な基本セットを網羅し、このセットでティンパニとすべての鍵盤楽器、サスペンドシンバルなどの演奏に対応するスターターキットです。使い勝手が良く、収納能力十分のマレットバッグも付属して大変お買い得なセットをご用意しました。

M-1000 ¥68,000

セット内容 (合計定価 ¥73,200 円の商品)

- ティンパニマレット TB-1H (HARD), TB-3S (SOFT)
- マリンバ・シンバルマレット M-101N (HARD), M-103N (MED)
- マリンバ・ヴィブラフォンマレット M-202N (MED HARD), M-204N (SOFT)
- グロッケン用 プラスマレット GB-1 (VERY HARD)
- グロッケン・シロフォンマレット GX-1 (HARD), GX-3 (MED)
- マレットバッグ GL-8010



マッサー

MUSSER スタンダード・キーボードマレット

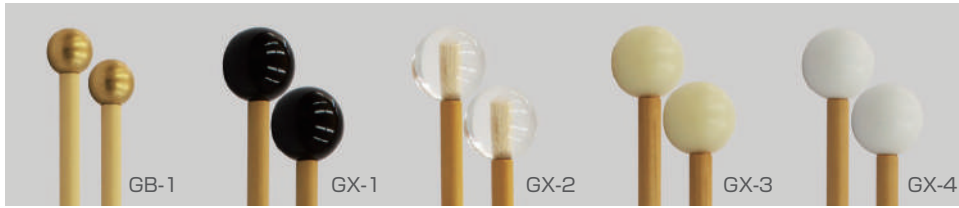

ハンドル部には厳選された最高級ラタン材を使用。統一された直径のヘッドボール（プラスヘッドを除く）によりとても扱いやすいシリーズです。

GB-1	ベリーハード	16mmプラスヘッド	ラタンハンドル長350mm グロッケン用	¥5,200
GX-1	ハード	25.5mmベークライト		
GX-2	ミディアムハード	25.2mmポリカーボネート	ラタンハンドル長350mm	¥5,200
GX-3	ミディアム	25.5mmナイロン	グロッケン・シロフォン用	
GX-4	ミディアムソフト	25.5mmポリエチレン		

マッサー

MUSSER ツーステップマレット

ヘッド付近を細く、持ち手部分を太くすることでバランスのとれたハンドリングが可能な、Musser 独自のハンドルデザインです。見た目よりもしなり過ぎず、耐久性もあるマレットです。ラバーマレットは従来のラバーマレットよりもヘッドサイズを大きく変更し、表現の幅が広がりました。マリンバやシロフォンの他、テンブルブロックなどスモールパーカッションの演奏にも有効な幅広い用途で使用できるものです。グロッケン・シロフォンマレット用は必要最低限の種類に絞った、スタンダードな種類でまとめました。人気の LEXAN (クリア・レクサン) が復刻です。



■ツーステップハンドル 350mm Made in U.S.A ※製造終了

MUS101	ソフト	ラバーマレット	¥7,600
MUS102	ミディアム	ヘッド径:28mm	(セット本数2本)
MUS103	ハード		
MUS122	プラス(真鍮)製	グロッケンマレット	¥5,900
		ヘッド径:17mm	(セット本数2本)
MUS123	クリア・レクサン	グロッケン・シロフォンマレット	¥8,000
		ヘッド径:28mm	(セット本数2本)
MUS124	ブラック・フェノリック		¥6,500
			(セット本数2本)

マッサー

MUSSER マレット グッドヴァイブス・シリーズ

Musser Mallet (USA) のベストセラー ヴィブラフォンマレット「グッドヴァイブス・シリーズ」が、4種の硬さのバリエーションで復刻しました。しっかりしたラタンハンドルと質感のあるウェイトバランスや独特なコアの形状、柔軟性が継承され、丈夫なラバーコアに丁寧な綿巻き仕様となりました。



■ラタンハンドル 390mm Made in U.S.A ※製造終了

MGV-31	ソフト	ヘッド径: 38mm×40mm	¥25,200
MGV-33	ミディアムソフト		(セット本数4本)
MGV-35	ミディアムハード	ヘッド径: 35mm×40mm	
MGV-37	ハード		

※価格はすべて税抜表示となっております。

Saito
サイトウ

サイトウ SAITO マレット

柄について

サイトウではインドネシアより買付した曲りの少ない天然籐のみを使用。
直径はモデルごとにばらつきが出ないよう、
0.5mm 刻みの太さで一本人選別 (B-10 は ABS)。



シグネチャー シリーズ

世界的にも知られる一流プロによるデザインマレット。彼らが持つ個性、様々に奏でる音色をお楽しみください。



藤井はるか

藤井里佳

うたりは藤井はるか、藤井里佳によるパーカッションデュオ。
邦人作曲家による優れた打楽器作品や北米や東京で活躍する二人が世界各地
で出会う音楽を織り交ぜたプログラムは日本だけでなく、北米・ヨーロッパ
を中心に世界の舞台上で音楽ファンを魅了している。

うたりモデル

目指したのは、力まず自然なストロークで芯のある音色が引き出せる「素直な音色づくり」。発音時のバランスや抵抗、コアの重さ、毛糸の質や回転数など追求を重ねた全6種は、柔らかく豊かな響きから現代音楽に必要とされる鋭く透明な音色など多種多彩な音楽作りに対応。ソロ、アンサンブル、吹奏楽、オーケストラ等、編成やジャンルを問わず、表現の要求を満たすものになりました。初心者からマリニビストまで幅広い層にお使い頂けるマレットです。



UTARI 01



UTARI 02



UTARI 03



UTARI 04



UTARI 05



UTARI 06

品番	価格	ヘッド		長さ(cm)	適合楽器				
		素材	硬度		Mar	Xyl	Vib	Glo	Perc
UTARI 01	¥7,500	毛糸巻	EH	40	○		○		WB / Cym
UTARI 02			H		○		○		WB / Cym
UTARI 03			MH		○		○		
UTARI 04			M		○				
UTARI 05			MS		○				
UTARI 06			S		○				

(適合楽器 Perc) WB : ウッドブロック、Cym : サスペンデッドシンバル

シグネチャー シリーズ

永曾重光モデル

打楽器奏者である永曾重光氏によるヴィブラフォン向けハンドメイドマレット。V-1 は現代曲で要求される様な硬く明るい音色を引き出す事が可能。V-2 は V-1 をベースにコアが加工されており、柔らかな音も演奏が可能なオールマイティなモデルです。



V-1



V-2



V-3



X-82

X-82 はサスペンデッドシンバル向けの専用設計。やや重量を持たせたヘッドと 31.5cm 長の柄の絶妙なバランスで演奏性を飛躍的に向上させています。学生からプロのオーケストラ奏者まで幅広く愛用されているサイトウの定番モデルです。

品番	価格	ヘッド		長さ(cm)	適合楽器				
		素材	硬度		Mar	Xyl	Vib	Glo	Perc
永曾重光モデル	¥7,500	コード巻	H	37			○		
			M				○		
			S				○		
X-82	¥7,000	極細毛糸巻	MH	31.5		○			Cym

※ X-82 はサスペンデッドシンバル用 (適合楽器 Perc) Cym : サスペンデッドシンバル

サイトウ

SAITO マレット

シグネチャー シリーズ

浜田均モデル

ジャズヴィブラフォン奏者、浜田均氏のモデルマレット。明確な発音が可能であるマッシュルーム型のコアを使用。適度なウェイトを持ち毛糸とのバランスが取れたマレットです。アンサンブルはマリンバ奏者にも愛用されています。



ソロ



アンサンブル

品番	価格	ヘッド		長さ(cm)	適合楽器				
		素材	硬度		Mar	Xyl	Vib	Glo	Perc
浜田均モデル	¥7,800	毛糸巻	H	39	○		○		
			M		○		○		

※ 浜田均モデルはウェイト入り

シグネチャー シリーズ

大井貴司モデル

ジャズヴィブラフォン奏者の大井貴司氏によるハンドメイドマレット。2本での演奏を想定し短めにカットされた柄と重量を持たせたヘッドは音板を存分に鳴らし切り、ビバップジャズを彷彿とさせる煌びやかで明るい音色を奏できます。



レギュラー



ソフト

品番	価格	ヘッド		長さ(cm)	適合楽器				
		素材	硬度		Mar	Xyl	Vib	Glo	Perc
大井貴司モデル	¥11,000	毛糸巻	HH	31			○		
			HS				○		

ゴムヘッド 100 シリーズ (藤柄 : 37cm)

毛糸巻マレットのコア(芯) 流用するのではなく、球状のゴムヘッドを専用に用意しました。(No.107を除く) 音量を抑えながらのクリアな表現が特徴です。木琴、鉄琴共にあらゆる楽器に使い、効果があります。学校では小さな編成の教室合奏に向いています。種類も7種類と豊富で、特にNo.101、102は樹脂材とは異なる独特な味わいがあります。音量を必要とする使い方にはむいていませんので、ご注意ください。



No.101



No.102



No.103



No.104



No.105



No.106



No.107

品番	価格	ヘッド		長さ(cm)	適合楽器				
		素材	硬度※1		Mar	Xyl	Vib	Glo	Perc
No.101	¥4,500	合成ゴム	100°	37	×	○		○	
No.102			95°		×	○		○	
No.103			90°		○	○		○	
No.104			80°		○				WB
No.105			70°		○				
No.106			60°		○				
No.107	¥4,800		60°※2		○				

※1：数字の大きいものは硬く、小さいものは柔らかくなります。※2：バス用 (適合楽器 Perc) WB：ウッドブロック

※価格はすべて税抜表示となっております。

サイトウ

SAITO マレット

毛糸巻ヘッド 110 シリーズ (籐柄 : 37cm)

最も一般的なマレットです。球状に近い形が特徴で、スクールシリーズの木琴に最も適しています。扁平形状のコア(芯)でも毛糸を巻くと楕円形になってしまうのが普通ですが、ひと手間を増やして、自然な球状になるように工夫しています。マリimba用に使用して頂きたいマレットですが、No.111はウッドブロック・シンバル等、各種パーカッションにも使われ人気があります。



品番	価格	ヘッド		長さ(cm)	適合楽器				
		素材	硬度		Mar	Xyl	Vib	Glo	Perc
No.111	¥6,000	毛糸巻	LH	37	○	○	○		WB / Cym
No.112			MH		○		○		Cym
No.113			M		○		○		
No.114			MS		○		○		
No.115			S		○		○		
No.116			HS		○		○		

※ No.114, 115はウェイト入り (適合楽器 Perc) WB : ウッドブロック、Cym : サスペンデッドシンバル

コード巻ヘッド 210 シリーズ (籐柄 : 37cm)

主にヴィブラフォン・鉄琴に使用され、毛糸巻に比べて粒立ちのハッキリした表現が特徴です。扁平形状のコア(芯)でも毛糸を巻くと楕円形になってしまうのが普通ですが、ひと手間を増やして、自然な球状になるように工夫しています。



品番	価格	ヘッド		長さ(cm)	適合楽器				
		素材	硬度		Mar	Xyl	Vib	Glo	Perc
No.211	¥6,000	コード巻	LH	37	○	○	○		WB
No.212			MH		○		○		
No.213			M		○		○		
No.214			MS		○		○		
No.215			S		○		○		
No.216			HS		○		○		

※ No.213, No.214, No.215はウェイト入り (適合楽器 Perc) WB : ウッドブロック

サイトウ

SAITO マレット

マッシュルームヘッド M シリーズ (籐柄 : 39cm)

特殊効果を狙ったマレットで打面をより小さくすること、芯から打点へのクリアランスを増やすことで輪郭のハッキリとした、臨場感あふれる音色を奏することができます。ローズウッド音板を使用したプロフェッショナルシリーズのマリンバ、VS シリーズのヴィブラフォンに効果があります。



品番	価格	ヘッド		長さ (cm)	適合楽器				
		素材	硬度		Mar	Xyl	Vib	Glo	Perc
M-1	¥6,200	毛糸巻	MH	39	○		○		
M-2			MS		○		○		
M-3			S		○		○		
M-4		コード巻	H		○	○	○		
M-5			MH		○		○		
M-6			MS		○		○		

※ M-1 ~ M-6 はウェイト入り

シロフォン・グロッケン専用 ハイハード

B-1 は SG-100 用に、B-3 はコンサートシロフォンに特に効果があります。No.510 はスチール音板のグロッケン専用です。D-4 には向いておりませんのでご注意ください。
*B-10 柄のみ ABS 樹脂 : 30cm

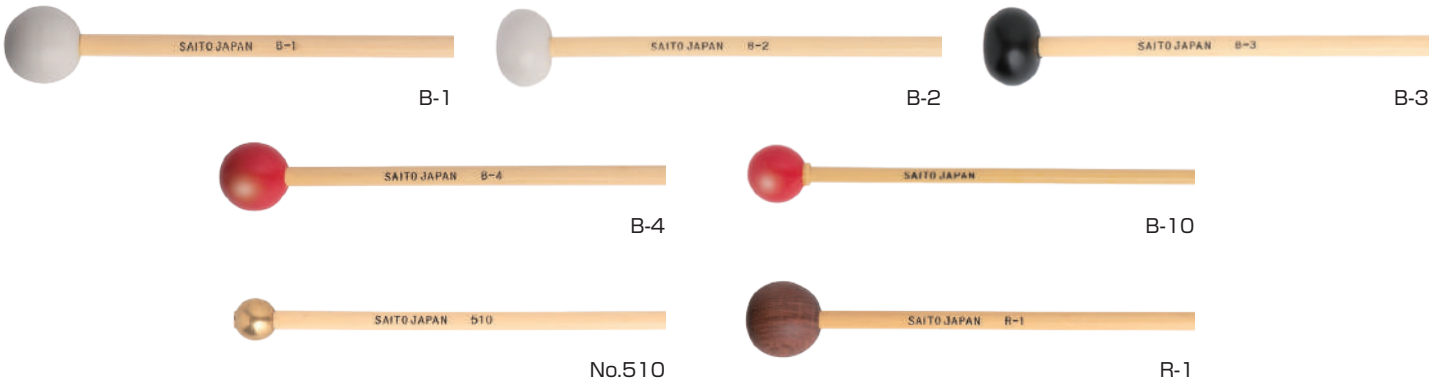

品番	価格	ヘッド		長さ (cm)	適合楽器				
		素材	硬度		Mar	Xyl	Vib	Glo	Perc
B-1	¥5,500	ガラス入 アセタール	HH	37	×		×	※1	
B-2	¥4,500		H		×		×	○	
B-3	¥5,000	ビニール	M		×		×	○	WB
B-4	¥4,400	ABS	LH	30	×	○	×	○	
B-10	¥2,200		L		×		×	○	
No.510	¥5,500	真鍮	-	37	×	×	×	※2	
R-1	¥6,500	ローズウッド	H		×	○	×	○	

※ 1 SG-120/100 用 ※ 2 スチール音板専用 注) B-10 は ABS 柄 (適合楽器 Perc) WB : ウッドブロック

硬 度

EH エクストラハード	H ハード	MH ミディアムハード	M ミディアム	ML ミディアムライト	VS ベリーソフト	HH ヘビーハード
L ライト	LH ライトハード	BH バス用ハード	MS ミディアムソフト	S ソフト	HV ヘビー	HS ヘビーソフト

※価格はすべて税抜表示となっております。

★NEW!!★

マーク・ボーズマン Go2 シリーズ<バーチ柄>

イーストマン音楽大学で博士号を取得、テキサス A&M 国際大学で教鞭をとるマーク・ボーズマン氏は現代音楽から室内楽までを網羅する活動を行っており、その経験をもとに開発されたシグネチャーモデルです。



MBO12

ミディアム～
ミディアムハード

幅広いダイナミクス・音色・アーティキュレーションを一組のマレットで表現可能にした、特別な「糸巻レシビ」による汎用性の高いマルチトーンのマレット

オープンブライ

マルタ・クリマサラ シリーズ<バーチ柄>

ミュンヘン国際音楽コンクール優勝など数々の国際コンクールで受賞しているパーカッショニスト、マルタ・クリマサラ氏のシグネチャーモデル。同シリーズのコアにはブロンズウエイトが埋め込まれており、重みのある独特なヘッドバランスが特長です。ヘッドの重量を生かした質感のある深い響きは、豊かで暖かみのあるサウンドを引き出すシリーズです。



MK6



MK11



MK16



MK21

MK6	ソフト	幅広い音域をしっかりと鳴らす事が出来るもので、埋もれがちな低域に質感を与えた使い勝手の良いモデル	
MK11	ミディアムハード	重めのヘッドバランスにより、ダイナミクスレンジの広いミディアムマレット。軽いタッチでも深い響きが得られるオールマイティーモデル	オープンブライ
MK16	ハード	明瞭な輪郭を持ちながら硬すぎない粒立ちが特徴のマレット	ス
MK21	ベリーハード	クリアで華やかな響きを持ち、軽いタッチでも質感のあるアタック感が特徴。	

L.H. スティーブンスシリーズ<バーチ柄>

スティーブンス シリーズは、彼の考案した独自の現代4マレット・テクニック「スティーブンス・グリップ」を十二分に生かすため開発されたもの。軽量で長柄のパーチャフトにより繊細な表現を追求するモデルとなります。



LS1



LS5



LS10



LS15



LS17Z



LS20

LS1	ベリーソフト	柔らかく深いオルガンのような響きを得るマレット	
LS5	ソフト	リッチでダークな響き コーラルの演奏に向きます	
LS10	ソフト～ミディアムハード	タッチの強さでソフトからミディアムハードへ音色が変わるマルチ・トーンモデル	オープンブライ
LS15	ミディアソフト～ハード	タッチの強さでミディアムソフトからハードへ音色が変わるマルチ・トーンモデル	
LS17Z	ソフト～ミディアムハード	タッチの強さでソフトとミディアムハード2種類の硬さに変わる2トーンモデル	
LS20	ミディアム～ベリーハード	タッチの強さでミディアムからベリーハードへ音色が変わるマルチ・トーンモデル	

マイケル・バリット シリーズ<バーチ柄><ラタン柄>

イーストマン音楽大学で教鞭をとるマリンバ奏者であり作曲家でもあるマイケル・バリット氏のシグネチャーモデル。天然素材のゴムをコアに採用。マルチ・トーンモデルは、ラバーチューブをコアに巻いて深みのあるサウンドを演出します。特殊素材の合成繊維が高い耐久性を実現し、デザインもクールなものに統一されています。



MB13



MB18

MB13 ※製造終了	ミディアム～ミディアムハード	全音域でむらなくしっかり鳴るスタンダードモデル	オープンブライ
MB18	ミディアムハード～ハード	明瞭なアタックでクリアな粒立ちが特徴 パワフルな幅広いレスポンスを持つモデル	

マイケル氏によりマレットバランスが再考され、ややヘッドに重みが増ったことでより重厚感のあるサウンドが実現した「V2」モデル。



MB5-V2



MB8-V2



MB13-V2

MB5-V2	ソフト	豊かな深い響きの特徴 まるやかなロールの響きが美しい	バーチ柄	ラタン柄
MB8-V2	ソフト～ミディアム	ボリューム感のある、柔らかな響きの特徴のマルチトーン	オープンブライ	オープンブライ
MB13-V2	ミディアム～ミディアムハード	全音域でむらなくしっかり鳴るスタンダードモデル		

*末尾に「R」を付けたらタン柄のモデルとなります。

マレット

MALLETECH マリンバマレット

エリック・サミュ シリーズ<バーチ柄><ラタン柄>

エリック・サミュは、クラシカルマリンバ奏者であると同時にジャズ奏者の一面も持ち合わせるプレーヤーです。彼の独特なインプロヴィゼーション・スタイルを生かす表情豊かなマレット。目に鮮やかなオレンジの毛糸がユニークな、オリジナリティーの高いシリーズです。



ES8



ES12



ES16

ES8	ソフト	大き目のコアを採用し、しっかりした低域を鳴らすマレット	バーチ柄	ラタン柄
ES12	ソフト～ミディアムハード	柔らかな響きと反応の良いタッチのマルチトーン	オープン プライス	オープン プライス
ES16	ミディアム～ミディアムハード	明るくクリアな響きで幅広いレスポンスが特徴		

*末尾に 'R' を付けるとラタン柄のモデルとなります。

ケヴィン・ボボ シリーズ <バーチ柄>

全米で最も優れた音楽学校のひとつとして知られるインディアナ大学ジェイコブズ音楽院の教授を務めるケヴィン・ボボ氏のシグネチャーモデル。耐久性のある細いナイロン糸で巻くことで、ピアノシモからフォルティシモまで均一なアーティキュレーションで表現することができます。



KB8



KB11



KB14

KB8	ミディアムソフト	低音域特有の響きと輪郭を同時に引き出すことができ、まろやかな音色が必要な作品にマッチするマレット		
KB11	ミディアム	幅広い音域で使用できる絶妙な硬度が特長。5オクターブマリンバの全音域をカバーできる使い勝手の良いモデル		オープン プライス
KB14	ミディアムハード	パワフルなサウンドや明確なアーティキュレーションが必要な際に最適なモデル		

グランド・ソロイスト シリーズ<バーチ柄>

マレット独自の合成糸を巻いた同シリーズは、特殊なゴム製のコアを使用することでそれぞれの硬度で粒立ちの良いサウンドを生み出すことができるラインアップです。



GS3



GS13



GS7



GS16

GS3	ソフト	明瞭なアーティキュレーションを備えつつ、豊かな低音の響きを鳴らすことのできるモデル		
GS7	ミディアムソフト	ミディアムソフトでありながら、幅広い音域でまろやかな響きを作り出すマレット		オープン プライス
GS13	ミディアムハード	幅広いレスポンスが特長で、高音域も明るくむらなく鳴らすことのできるモデル		
GS16	ハード	クリアで明るい響きを持ち、明瞭なアタックで早いパッセージにも対応可能なマレット		

チェンバー シリーズ<ラタン柄>

独自に開発した合成繊維の糸と巻き方から、幅広い色彩感とアーティキュレーションを引き出します。ヘッドの重量と柄の長さのバランスも良く、室内楽として色々な楽器とのアンサンブルにも抜群の効果を得られます。



CH4R

CH4R	ソフト		
CH8R	ソフト～ミディアム		オープン プライス
CH14R	ミディアム～ミディアムハード		
CH18R	ミディアムハード～ハード		

コンサートシリーズ<バーチ柄><ラタン柄>

反応が良く、幅広いレスポンスを持ち、パワフルな演奏も可能なシリーズで汎用性の高い、スタンダードなシリーズとして人気が高いモデル。また、太めの毛糸をしっかり巻く事で、ハードなプレーでありがちなアタックの打撃音が軽減され、雑味の少ないクリアなハードサウンドが得られます。



CN4



CN9



CN14



CN21



CN26

CN4	ソフト	ソフトながら、全音域でむらなく響くリッチなトーン		
CN9	ソフト～ミディアム	深みのある響きからクリアでリッチな響きを持つ	バーチ柄	ラタン柄
CN14	ミディアム～ミディアムハード	もっとも平均的な使い勝手の良いモデル	オープン プライス	オープン プライス
CN21	ハード～ベリーハード	クリアな輪郭のハードマレット 幅広いダイナミックスを持つ		
CN26	エクストラハード	大編成バンドでも埋もれない、しっかりしたクリアな響き		

*末尾に 'R' を付けるとラタン柄のモデルとなります。

**価格はすべて税抜表示となっております。

★NEW!!★

エスケープ テン シリーズ<ラタン柄><バーチ柄>

アニー・スティーブンス氏とアンドレア・ベネット氏によるパーカッションデュオ『Escape Ten』のシグネチャーモデル。ヤーンとコードを使い分けた独特なモデル設定で、デュオをはじめ大編成の室内楽まで様々なアンサンブルに特化したシリーズです。



EX5R "PHAT Bass"	ソフト	重厚な音色と明瞭なアーティキュレーションをあわせ持ったモデル(ヤーン巻)	ラタン柄 オープンプライス
EX10	ミディアムソフト~ミディアム	低音部の伴奏からメロディラインの演奏までカバー 芯のある深くしっかりした響きを持つミディアムマレット(ヤーン巻)	
EX12	ミディアムハード	ミディアムに近い硬さながら、コード巻特有の質感で、アンサンブルの中で使用しても華やかな音色で抜けのあるクリアなサウンドを出すことができるモデル。(コード巻)	バーチ柄 オープンプライス
EX14	ミディアムハード~ハード	芯のある音色と中高音域に最適なアーティキュレーションを備えたマレット(ヤーン巻)	
EX16	ハード	ヘッドの適度なウエイトにより、硬質なアタックノイズを軽減し、高音域でもパワフルかつ華やかなサウンドを引き出すことができるマレット(コード巻)	

マレテック
MALLETECH ヴィブラフォンマレット

エド・スミス シリーズ<ラタン柄>

30年以上の音楽キャリアを持つジャズヴィブラフォン奏者のエド・スミス氏のシグネチャーモデル。長年の研究の末に作られた同シリーズのマレットはヴィブラフォン用のミディアムハードマレットにおいて、最良な響きを作ることができるスタンダードモデルとなっています。

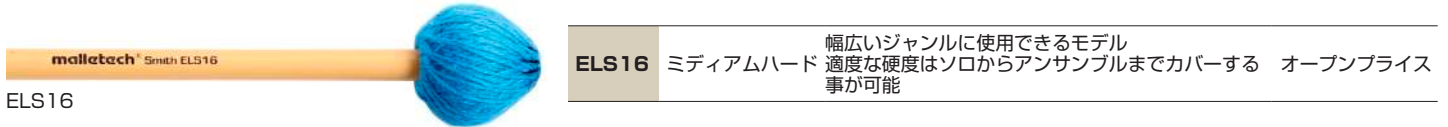

ELS16	ミディアムハード	幅広いジャンルに使用できるモデル 適度な硬度はソロからアンサンブルまでカバーする事が可能	オープンプライス
--------------	----------	---	----------

ジョー・ロック シリーズ<ラタン柄>

約40年にわたってジャズ・ファンを魅了する現代最高のヴィブラフォン奏者、ジョー・ロック氏のシグネチャーモデル。ソリストをはじめ作曲家としても音楽活動をしてきた彼が最良のサウンドを実現するために開発した3種類のマレットは、自然なレガートから細かいアーティキュレーションまで表現することができるラインアップとなります。



JL9	Deep-Tone	独特のヘッド形状により自然なレガートを引き出し、抒情的な演奏場面にフィット 深みのあるニュアンスの表現を重視したミディアム・ソフトのマレット	
JL14	Crossover	明瞭なアタック感と豊かな響きのフルラウンドトーンを得られるバランスの良さが特長 幅広いダイナミクスに対応できる、やや硬めのミディアムハードの設定でユーティリティーの高い使い勝手の良いマレット	オープン プライス
JL19	Quick-Fly	素早いパッセージや細かいアーティキュレーションを軽やかに表現できるハードマレット ラテンやジャズなどのソリストティックな場面でもバンドに埋もれることなく芯のある響きを得る事が可能	

トニー・ミセリ シリーズ<ラタン柄>

国際的に有名なジャズヴィブラフォニストであるトニー・ミセリ氏のシグネチャーモデル。教育者としても世界中で活躍している彼が新たにマレテックから発表したマレットは、幅広い音楽シーンに順応します。

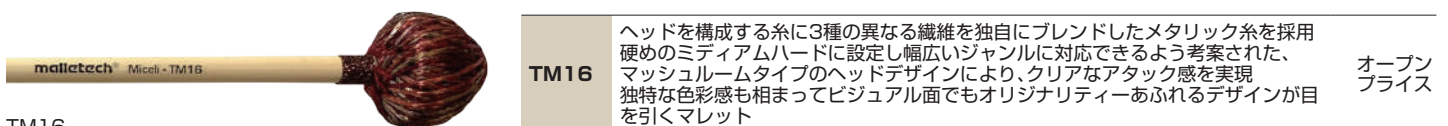

TM16		ヘッドを構成する糸に3種の異なる繊維を独自にブレンドしたメタリック糸を採用 硬めのミディアムハードに設定し幅広いジャンルに対応できるよう考案された、 マッシュルームタイプのヘッドデザインにより、クリアなアタック感を実現 独特な色彩感も相まってビジュアル面でもオリジナリティーあふれるデザインが目 を引くマレット	オープン プライス
-------------	--	---	--------------

マレット

MALLETECH ヴィブラフォンマレット

ステフオン・ハリス シリーズ<ラタン柄>

ステフオン氏は、マンハッタン・スクール・オブ・ミュージックで教鞭をとる他、スタジオミュージシャンとして数多くのレコーディングに参加しているアーティスト。上級者向けのカスタムシリーズとしてラインアップ。

 SHA-S	 SHA-M	 SHA-H
--	---	--

SHA-S	ソフト	大柄な丸型ヘッド ブルーコードで深い響きを演出	
SHA-M	ミディアム	美しいチェリーレッドのコード巻でクリアな響き	オープンブライス
SHA-H	ハード	鮮やかなレモンイエローコード巻で煌びやかな粒立ち	

マイク・マイニエーリ シリーズ<ラタン柄>

ピックアップマイクシステムを装着する MIDI-VIB の先駆者、マイク・マイニエーリ。アタック音を軽減しノイズ音を抑えた豊かな響きは、振動をダイレクトにアンプへ伝えるシステムに配慮した設計になっています。

<p>★NEW!!★</p>  malletech Maimeri MM13 MM13	 malletech Maimeri MM17 MM17
--	---

MM13	ミディアムソフト	サウンドを重視する小編成のアコースティックなアンサンブルに最適	オープンブライス
MM17	ハード	鮮やかなピンクのコード巻 自然なアタック感が特徴	

デヴィ・サミュエルズ シリーズ<ラタン柄>

クリアなアタック感が特徴。しっかりした基音の深い響きは JAZZ からラテンまで幅広いシチュエーションをカバーします。





 malletech Samuels DS10H DS10H	 malletech Samuels DS11 DS11
 malletech Samuels DS18 DS18	 malletech Samuels DS19H DS19H

DS10H	ソフト・ヘビー	より重量感のある仕様で、DS11よりも深みのあるサウンドが特長。	
DS11	ソフト	マッシュルームヘッドに毛糸巻き仕様でリッチなサウンド	オープンブライス
DS18	ハード	輪郭のはっきりした臨場感あふれるクリアサウンド	
DS19H	ハード・ヘビー	より重量感のある仕様で、DS18よりもパワフルなサウンドが特長。	

イーモーション シリーズ <バーチ柄> <ラタン柄>



マーチングバンド、フロントピットや打楽器アンサンブルなど、パワフルサウンドを要求されるシーンに合わせ、しっかりしたウエイトでボリューム感ある響きを演出します。

マリンバマレット<バーチ柄>

 EM-XSM	 EM-SM	 EM-MM	 EM-HM
---	--	--	--

EM-XSM	エクストラソフト	
EM-SM	ソフト	オープンブライス
EM-MM	ミディアム	
EM-HM	ハード	

ヴィブラフォンマレット<ラタン柄>

 EM-SV	 EM-MV	 EM-HV
---	--	--

EM-SV	ソフト	
EM-MV	ミディアム	オープンブライス
EM-HV	ハード	

※価格はすべて税抜表示となっております。

オーケストラ シリーズ<ラタン柄>

様々なシチュエーションに対応するべく、軽量で明るい響きの素材から、しっかりしたウエイトの重厚な素材まで厳選した4種類のモデルをお届けします。



OR39R	ブラウンボール	軽快なタッチで繊細な響きを持つスタンダードなマレット	操作性の高いバランスの良さが特長	オープンブライス
OR42R	タンボール	質感のある明るく伸びのある響き、木の質感を綺麗に引き出す適度な硬度で伸びのある響きが特長		
OR45R	ホワイトボール	華やかで明瞭なアタック感を持つ透明感のある響きが特長	グロッケンにも対応し汎用性の高いマレット	
OR48R	ブラックボール	重めのヘッドウエイトで、明瞭な輪郭と硬質の響きを持ち大編成でも埋もれないしっかりした響きが特長		

ボブ・ベッカー シリーズ<ラタン柄>

イーストマン音楽大学を卒業し、世界的な打楽器アンサンブル ネクサスを創立した名プレイヤー、ボブ・ベッカー氏のモデルです。軽やかで操作性の高いマレットとして多くのシロフォンプレイヤーに愛用されています。



BB32	ソフト&ハード	バーガンディーのプラスチックコアにラバーチューブを装着	ローズウッド鍵盤に過度なダメージを与えないようにデザインされたツートーン仕様	オープンブライス
BB34	ミディアムハード	柔らかめのプラスチックヘッド	明瞭なアタックを生かしたまま硬すぎない繊細な響きを追求したシロフォンマレット	

ナチュラル ラバー シリーズ<ラタン柄>

シロフォンを始めとして、マリンバなどの鍵盤楽器、さらにはウッドブロックやテンブルブロック等の木質打楽器に幅広く使用できる、木に優しい天然ゴム素材のマレットです。硬さのバリエーションも5種と幅広く、シチュエーションに応じた使い分けが可能です。



NR13R	ミディアムハード	オープンブライス
NR19R	ハード	
NR29R	ベリーハード	

サスペンドシンバル用マレット <パーチ柄>



ORSSC	(Sサイズヘッド 横48mm×縦34mm) ダイヤモンド型の独特のヘッドデザインによる、スムーズなマレット奏法を可能にした、毛糸巻モデル	オープンブライス
ORMSC	(Mサイズヘッド 横54mm×縦34mm) パワフルなクラッシュや深い響きを演出する、やや大きめのヘッドサイズ Sサイズと合わせて、多彩な表現を可能にする毛糸巻モデル	

マレット

MALLETECH グロックンマレット

オーケストラシリーズ<バーチ柄><ファイバー>

ニューヨークのオーケストラプレイヤーの希望や意見を基に40種類を超えるヘッドタイプから厳選したサウンドにこだわったシリーズです。オペラやシンフォニー等、さまざまなシチュエーションに対応できるラインアップです。

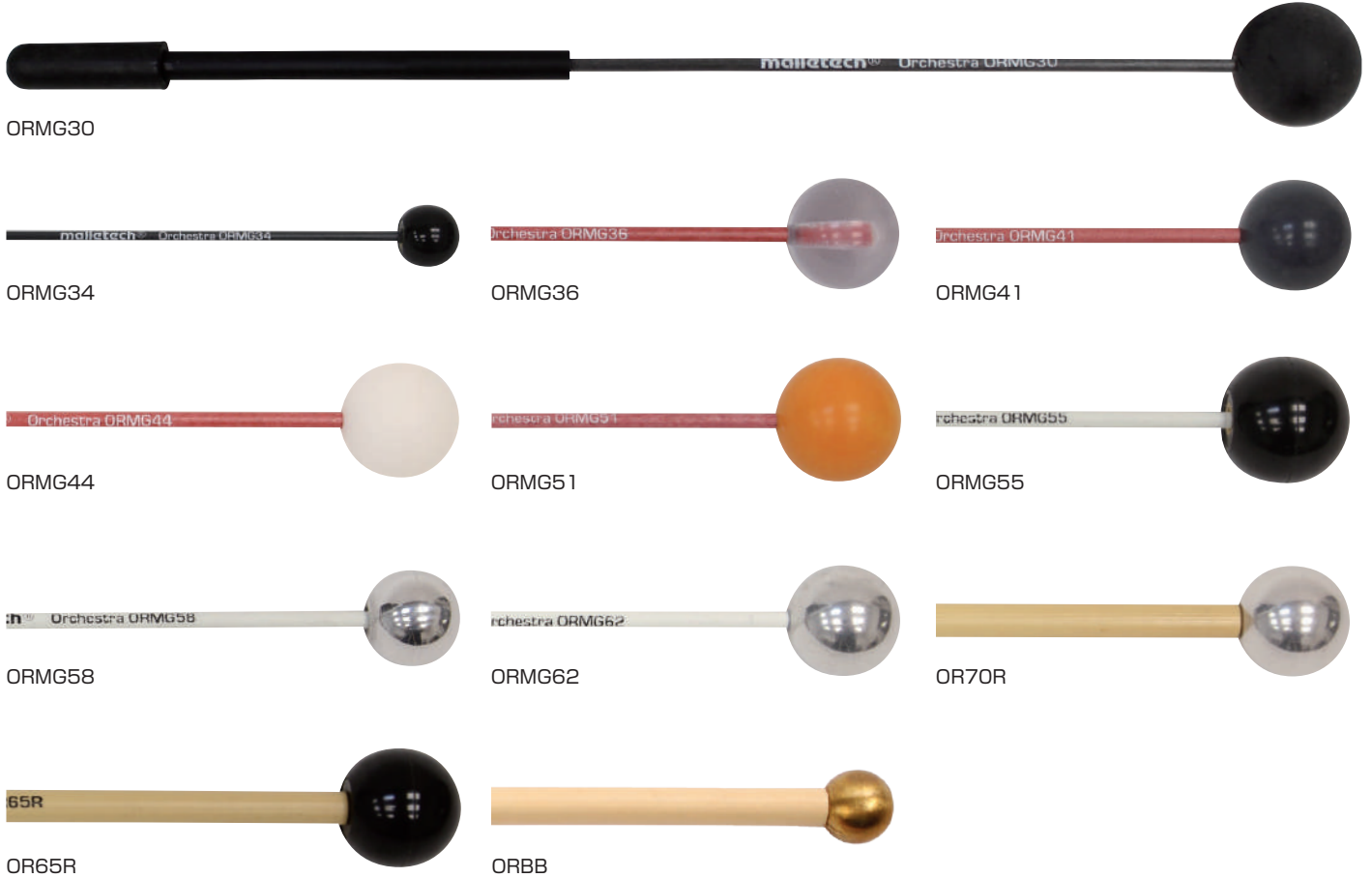

ORMG30	22mm ブラックボールヘッド/ブラックファイバーハンドル	柔らかく深い響きで、リヒルト・シュトラウスのドンファンなどにお奨め	
ORMG34	15.8mm ブラックプラスチックボールヘッド/ブラックファイバーハンドル	小口径のヘッドにより、ボリュームを抑えた繊細な優しい響きを楽に表現できる	
ORMG36	22mm クリアボールヘッド/レッドファイバーハンドル	透明感のある柔らかいアタックと伸びのある響き、眠れる森の美女などに推奨	
ORMG41	22mm グレーボールヘッド/レッドファイバーハンドル	明瞭なアタックと明るい響きを持つ、バランスの良いマレット	
ORMG44	22mm ホワイトボールヘッド/レッドファイバーハンドル	控えめなアタックと軽快な響きが特徴でワルツなどに向く	
ORMG51	25mm オレンジボールヘッド/レッドファイバーハンドル	綺麗な輪郭を持つアタックとバランスの良い響きが特徴	オープン ブライス
ORMG55	25mm ブラックプラスチックボールヘッド/ホワイトファイバーハンドル	重めのヘッドウイトで明確なアタック感が特徴	
ORMG58	19mm アルミニウムボールヘッド/ホワイトファイバーハンドル	柔らかめの素材であり、繊細な演奏に向くマレット	
ORMG62	22mm アルミニウムボールヘッド/ホワイトファイバーハンドル	ORMG58のヘッドサイズが一回り大きくなったもの	
OR70R	22mm アルミニウムボールヘッド/ラタンハンドル	手になじみの良い良質ラタン仕様で軽快なサウンドが特徴	
OR65R	25mm ブラックプラスチックボールヘッド/ラタンハンドル	明瞭なアタックでしっかり響き、パワーも申し分ないマレット	
ORBB	小型の真鍮製ボールヘッド/ラタンハンドル	きらびやかで軽快なサウンド、繊細なアーティキュレーションが得意	

※価格はすべて税抜表示となっております。

★NEW!!★

Innovative Percussion Inc.
イノベティブ・パーカッション

イノベティブ・パーカッション

Innovative Percussion コンサートマレット

マーチングのメッカ DCIにおいてトップシェアを誇るイノベティブ・パーカッションは、日本でも大変ポピュラーなブランドとして認知されているところです。コンサート用に開発されたキーボードマレットには、ジャンルを問わない操作性の高いラタンシリーズ、幅広い表現を可能にしたシグネチャー・アーティストのモデルが揃えられ、オーケストラ向けのサウンドにこだわりぬいたバスドラムマレットなど、多彩なスタイルに対応できる充実のラインアップです。



コンサート キーボードマレット

Eriko Daimo シリーズ<ラタン柄>

ニューヨークで活躍するマリimbaアーティスト大茂絵里子さんのシグネチャーモデル。3年の開発期間を経て発表されたこのモデルは、8種類のモデルからなり、様々なシーンに対応できるようにラインアップされています。耐久性に優れた新しい合成毛糸を開発、新しいタイプの長めのシャフトデザインで長時間の演奏にも応える設計になっています。あたたかく深い低音の響きを明瞭に響かせるソフトマレット~美しいクリスタルのような明瞭な響きを演出するハードまで、幅広くカバーできるマレットです。さらに、赤い綿糸を採用したコードマレットは、きつくしっかりした巻き方によりクリアでボリューム感のある演奏が可能。



Eriko Daimo
大茂 絵里子

ERIKO1	ウルトラバス				
ERIKO2	バス				
ERIKO3	ミディアムソフト	用途:マリimba	¥11,300		
ERIKO4	ミディアム				
ERIKO5	ミディアムハード				
ERIKO6	ハード			用途:マリimba	¥11,300
ERIKO7	ミディアムハード				
ERIKO8	ハード				

Ivan Trevino シリーズ<バーチ柄><ラタン柄>

イヴァン・トレビノ・シグネチャーシリーズはマリimba用の3種とヴィブラフォン、マリimba兼用の2種を合わせた5種類のマレットコレクションです。マリimbaモデルには硬さのヴァリエーションに合わせた様々なサイズのコアを採用し、独特のサウンド、バランスを実現。42.5cmという長い柄を採用し現代曲独特の幅広い音域の演奏に対応。ヴィブラフォン・マリimba用のマレットは合成コードを採用し、明瞭なサウンドを出す為にしっかりと巻き付け、アーティキュレーションを高めています。



IT1	バス				
IT2	ミディアムダーク	バーチ	用途:マリimba	¥9,000	
IT3	ミディアムブライト				
IT4	ミディアムダーク	ラタン	用途:マリimba・ヴィブラフォン	¥10,600	
IT5	ミディアムブライト				

コンサート キーボードマレット

ラタンシリーズ<ラタン柄>

ラタン柄仕様、イノベティヴブランドのスタンダードなラインアップです。楕円形のコアを採用したRS20～50では豊かで温かい響きを、マッシュルームコアを採用したRS201、251、301ではアタックの明瞭なトーンが特徴となっており、ジャンルを問わない、操作性の良い高品質マレットで初心者の方にもおすすめです。



RS20	ミディアム ヤーン	用途: マリンバ、 ヴィブラフォン	¥10,600
RS20C	ミディアム コード		
RS30	ミディアムハード ヤーン		
RS30C	ミディアムハード コード		
RS40	ハード ヤーン		
RS40C	ハード コード		

RS50	ベリーハード ヤーン	用途: マリンバ、 ヴィブラフォン	¥10,600
RS50C	ベリーハード コード		
RS201	ソフト コード		
RS251	ミディアム コード		
RS301	ハード コード		

David Friedman シリーズ<ラタン柄>

ジャズ・ヴィブラフォン奏者として人気の高いデヴィッド・フリードマン氏のモデルです。コード巻を採用したマリンバマレットはクリアなアタック感と質感をもたらすもので、ラテンジャズなどリズムカルなプレイにフィット、ヴィブラフォン用には合成毛糸を採用し質感のある響きを演出。DF30Lは軽量モデルで軽やかで華やかなサウンドを引き出します。



DF20 ※製造終了	ソフトマリンバ コード	用途: マリンバ	¥8,000
DF25	ミディアムマリンバ コード		

DF30	ヴィブラフォン ヤーン	用途: ヴィブラフォン	¥11,400
DF30L	ライトヴィブラフォン ヤーン		

Pius Cheung シリーズ<ラタン柄>

オレゴン大学准教授であり作曲家としても名高いアーティスト。深みのある響きとクリアな響きを両立させるため、アルパカの毛をブレンドしたユニークな混毛を使用。幅広いダイナミックスをカバーした美しい響きが特徴です。



PIUS1R	ソフト パワフルベース ヤーン	用途: マリンバ	¥11,300
PIUS2R	ミディアムソフト ヤーン		
PIUS3R	ミディアム ヤーン		

PIUS4R	ミディアムハード ヤーン	用途: マリンバ	¥11,300
PIUS5R	ハード ヤーン		
PIUS6R	ベリーハード ヤーン		

Ludwig Albert シリーズ<ラタン柄>

ベルギーのマリンバアーティスト、ルードヴィッヒ・アルベルト氏のデザインしたモデルで、硬さのバリエーションを引き出すアイデアとして低域から高域それぞれに適したコアサイズと硬さを設定、幅広い表現を可能にしたこだわりのマレットです。



IP3101R	エキストラソフト ヤーン		IP3105R	ミディアム ヤーン	
IP3102R	ミディアムエキストラソフト ヤーン	用途: マリンバ ¥11,300	IP3106R	ミディアムハード ヤーン	用途: マリンバ ¥11,300
IP3103R	ソフト ヤーン		IP3107R	ハード ヤーン	
IP3104R	ミディアムソフト ヤーン		IP3108R	エキストラハード ヤーン	

Artisan シリーズ<ラタン柄>

現代曲からクラシカルな曲まで幅広くカバーする操作性の良いモデルです。特にマルチトーンモデルは、演奏するタッチの強弱で硬さが変わる使い勝手の良いモデル。すべてのモデルは強度の高い合成糸を使用しており耐久性の高さも魅力です。



IP5000MTR	マルチトーン ヤーン		IP5004R	ミディアムハード ヤーン	
IP5001R	ソフト ヤーン	用途: マリンバ ¥11,400	IP5005R	ハード ヤーン	用途: マリンバ ¥11,400
IP5002R	ミディアムソフト ヤーン		IP5006R	ベリーハード ヤーン	
IP5003R	ミディアム ヤーン				

オーケストラ シリーズ<ラタン柄>

フィラデルフィア・オーケストラの打楽器奏者クリス・ディバニー氏の設計したモデルで、シロフォン・グロッケン用のシリーズです。ラバーやフェノリックなど、微妙な硬度の違いを明確に表現したモデルです。



OS1	1 1/8" ミディアムソフト	用途: シロフォン	¥8,100	OS6	7/8" ライトバランス	用途: グロッケン	¥7,400
OS2	1" フル/ハード	用途: シロフォン	¥8,900	OS7	7/8" ベリーブライト	用途: グロッケン	¥7,400
OS3	1" ライト/アーティキュレート	用途: シロフォン	¥8,100	OS8	1 1/8" エキストラブライト ラージ	用途: グロッケン	¥9,500
OS4	1 1/8" フル/フォルテ	用途: シロフォン、グロッケン	¥8,100	OS9	1" エキストラブライト ミディアム	用途: グロッケン	¥9,500
OS5	1 1/8" フルサウンド	用途: グロッケン	¥8,100				

クリストファー・ラム オーケストラ シリーズ

コンサート シロフォンマレット<ラタン柄>

シロフォン独特の音色の多様性に着目して開発。硬さのバリエーションを与えるためにそれぞれ固有のウエイトバランスを研究し、コアの重心の違う多様化したカスタムコアを採用。繊細なタッチからオーケストラ特有のフルボリュームまで、多彩なラインアップとなっています。



CL-X1	1 1/16" ラバー ミディアムソフト	¥9,900
CL-X2	1" Soft Synthetic top ミディアムダーク	¥9,900
CL-X3	1" Hard Synthetic top ハード	¥9,900
CL-X4	1" ナイロン ミディアムブライト	¥9,900
CL-X5	1 1/8" ナイロン ハードブライト	¥8,200

CL-X6	1 1/8" ナイロン ハードダーク	¥9,900
CL-X7	32×20mm ミディアム ウッド ディスク	¥14,900
CL-X8	35×19mm ラージ ウッド ディスク	¥14,900
CL-X9	30mm パレル ウッド	¥14,900

コンサート バスドラム マレット

オーケストラでの BD サウンドにこだわりぬいたラインアップ。多彩な場面を想定し 13 種ものバリエーションを設定。効果音も視野に入れた BD サウンドの集大成で、ユニークなネーミングも秀逸です。



CL-BD1	ビッグビーター	大編成でも埋もれる事の無いパワフルプレイを可能にするアルミシャフトの重量級モデルです。	¥12,800
CL-BD2	ジェネラル	最もスタンダードなモデル。握りやすいグリップは操作性が高く、深みのある響きが秀逸です。	¥12,800
CL-BD3	イゴール	小型のヘッドで明快なアタック感を重視した仕様。硬くドライなサウンドです。	¥9,900
CL-BD4	レガートイゴール	イゴールに薄いドイツフェルトを装備。明快なアタック感と厚い響きを併せ持つモデルです。	¥10,000
CL-BD5	リトルイゴール	イゴールを小型にしたブラックフェルトコアのハードマレット。独特なテーパーで素早いストロークが可能です。	¥8,000
CL-BD6	サターン	中間サイズのフェルトビーター。ロールにも使い易く、リズムカルな演奏など、幅広い対応ができるモデルです。	¥13,000
CL-BD7	マキシマス	特殊効果としてポピュラーなウッドビーター。楕円形のヘッドを採用する事で平面的ではない厚みのある打撃音を得られます。	¥8,200
CL-BD8	ライトローラー(ペア)	軽量で細長いコアが、ロール奏法時に効率よく響きを創出するモデルです。	¥20,000
CL-BD9	ローグ(ペア)	このハードコアのマレットは、ウッドビーター特有の打撃音を抑えながら鋭い硬質の響きをもたらします。テーパーがかかった細めのシャフトによりリズムカルなパッセージを可能にします。	¥16,400
CL-BD10	リトルバンク(ペア)	リトル・イゴールを短く設定し瞬発力を持ったリアクションの高い操作性を持つマレットです。幅広いサイズのマルチセットアップに効果を発揮し可能性を広げてくれることでしょう。	¥13,000
CL-BD11	ライトスティックス(ペア)	細長いシャフトにセーム革を巻いた小口径ヘッドから、軽やかでクリアな響きが創出されます。バランスポイントがほぼ中間点にあり、自由度の高いストロークが得られます。	¥14,000
CL-BD12	クラシックウッド(ペア)	マキシマスを踏襲した小口径ウッドビーターです。整った硬質な音質で細かい表現を可能にしたものです。	¥12,500
CL-BD13	ブルズアイ(ペア)	既存のマレットでは得られない効果音的な場面で有効なマレットで、驚くような豊かな音量と独特なアタック感を創出します。アルミハンドルとラテックス仕様のヘッドは、新たなバスドラムサウンドの可能性を広げるでしょう。	¥13,800

※価格はすべて税抜表示となっております。

Tambourine

— タンバリン —

タンブリンとも呼ばれる小さな太鼓。胴体の周囲に小さなジングルがついており、振ったり叩いたりすることで音が鳴ります。色々な大きさ、形があり、教育の場でも、また遊びの場でも、気軽に使えて楽しめるため、多くの人に親しまれています。



ブラック・スワンプ

ブラック・スワンプ

BLACK SWAMP タンバリン

SOUND ART SERIES (サウンドアート シリーズ)

オーケストラ・タンバリンのサウンドを徹底的に追求し再考案されたサウンドアート・カーフヘッドシリーズ、そして新たに発売されたサウンドアート・シンセティック（合成）ヘッドシリーズは、世界中の打楽器奏者から着実に評価を得ています。

- クローム
- フォスファーブロンズ
- ジャーマンシルバー
- ベリリウムコパー
- クローム/ブロンズ
- クローム/ジャーマンシルバー
- エイジド・プラス ジングル

明るく、歯切れがよく、輝かしく高級感のある響きが特徴です。
 ダークで柔らかく、サスティーンが長く、重厚な響きが特徴です。
 明るさの中に上品な柔らかい響きを持つ伝統的なタンバリンサウンドです。
 柔らかさとあたたかみのある音色、また歯切れもよいバランスのとれたジングルです。
 歯切れの良い明るい響きのクロームジングルと柔らかく深い響きを持つブロンズジングルを交互に配置し、二つの響きを融和したコンビネーションモデルです。それぞれの特徴を生かした響きを豊かにする効果が得られます。
 歯切れの良い明るい響きのクロームジングルと上品な柔らかい響きを持つジャーマンシルバージングルを交互に配置したコンビネーションモデルです。それぞれの特徴を生かした響きを豊かにする効果が得られます。
 エイジド加工したプラス製のジングルにより、明るさの中に落ち着いた響きを与え、品の良いサウンドに仕上がっています。



TD1



TS3



TC2S



S3TDS

サウンドアートカーフヘッドシリーズ

サウンドアートシリーズに採用されている高品質のクリアー・カーフスキンは、ホワイト・カーフヘッドよりも湿気を吸収し、適度なレボンスがうまれます。

サウンドアートシンセティックヘッドシリーズ

レモ社のルネッサンスヘッドを採用したサウンドアート・シンセティックヘッドシリーズは、カーフヘッドに勝るとも劣らないサウンドと反応の良さ、そして温湿度に影響を受けやすいカーフヘッドに対し、一定の音質とテンションが保たれるため、タンバリンそのものの寿命が維持できます。

サウンドアートS3シリーズ

全体のサウンドとしては、繊細なタッチにこだわりながら、音量を犠牲にすることなく操作性の向上にこだわった画期的なモデルです。

■10インチ ダブル・ロウ

TD1	クローム	¥55,200
TD2	フォスファーブロンズ	¥56,400
TD3	ジャーマンシルバー	¥56,400
TD4	ベリリウムコパー	¥61,500
TC1	クローム/ブロンズ	¥56,400
TC2	クローム/ジャーマンシルバー	¥56,400

■10インチ ダブル・ロウ

TD1S	クローム	¥54,700
TD2S	フォスファーブロンズ	¥55,800
TD3S	ジャーマンシルバー	¥55,800
TD4S	ベリリウムコパー	¥60,800
TC1S	クローム/ブロンズ	¥55,800
TC2S	クローム/ジャーマンシルバー	¥55,800

■10インチ ダブル・ロウ

S3TDS	エイジド・プラス・ジングル	¥54,500
-------	---------------	---------

■10インチ シングル・ロウ

S3TSS	エイジド・プラス・ジングル	¥50,700
-------	---------------	---------

■10インチ シングル・ロウ

TS1	クローム	¥50,700
TS2	フォスファーブロンズ	¥53,200
TS3	ジャーマンシルバー	¥53,200
TS4	ベリリウムコパー	¥58,300

■12インチ シングル・ロウ

T12-1	クローム	¥50,700
T12-4	ベリリウムコパー	¥58,300

【サウンドアートシリーズ タンバリン サウンドチャート】

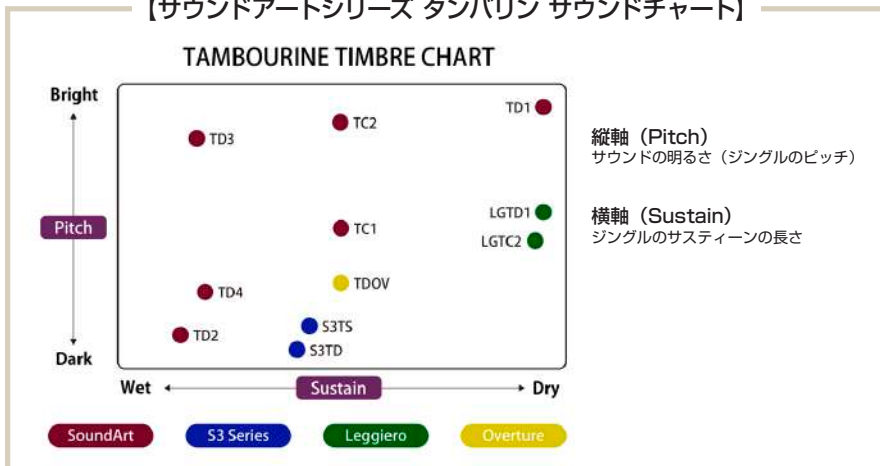

ソリッドアッシュ・シェル

スチーム加工されたソリッドアッシュシェル、人間工学に基づき設計されたハンドルは快適なグリップです。ダブル・ロウの場合、ジングルスロットが異なる高さで設計されているため、より途切れの少ないロール奏法を実現できるのです。



OVERTURE SERIES (オーバチュア シリーズ)

エントリーモデルとしてコストパフォーマンスの高いオーバチュアシリーズ。明るく切れの良いポリッシュドプラスジングル、良質のメイプルシェルの、全天候型のルネッサンスヘッド仕様となっており、この価格帯としては極めて高品質のモデルとなっています。

■10インチ ダブル・ロウ

TDOV ポリッシュドプラス ¥40,900



TDOV

Leggiero (レジェーロ)

チェリーウッド素材のシェルで軽量化、またシェルの幅を狭くして手が小さい奏者でも持ちやすく設計されているレジェーロタンバリン。小ぶりなジングルで、キレも反応も良く、まとまりの良いサウンドになっています。ダイナミックな演奏よりも、繊細で軽快な演奏に主眼を置いたモデルです。

■10インチ ダブル・ロウ

LGTD1 ジングル・クローム ¥53,200

明るくキレの良いスタンダードなサウンドです。

■10インチ ダブル・ロウ

LGTC2 ジングル・クロームと
ジャーマンシルバーの
ミックス ¥55,800

明るさの中にもしっとりとした深みのある響きです。

※タンバリンバッグ、ピースワックスブロック付属



Woodblock
— ウッドブロック —

主に四角い箱形と丸い筒型の2種類があり、木琴のバチなどで叩いて音を出します。時計の効果音などにも使われる、明るく堅い音色が特徴です。

ブラック・スワンプ

BLACK SWAMP ウッドブロック



最高品質のサトウカエデから作られるブラックスワンプ社のウッドブロック。テーブル置きでの演奏や、ホルダーやスタンドに取り付けての演奏が可能です。

MWBO	Xラージ	26.7cm × 7.6cm × 7.6cm	¥11,800
MWB1	ラージ	22.9cm × 7.0cm × 7.0cm	¥11,200
MWB2	ミディアム メイプル	20.3cm × 6.4cm × 6.4cm	¥10,700
MWB3	スモール	17.8cm × 5.7cm × 5.7cm	¥10,300
MWB4	タイニー	14.0cm × 5.1cm × 5.1cm	¥9,800

ブラック・スワンプ

BLACK SWAMP

オーバチュアシリーズ・ウッドブロック



OV-WB1

OV-WB2

OV-WB3

エキゾチックラバーウッドを使用したコストパフォーマンスに優れたモデル。粒立ちの良いクリアな音色が特徴です。

OV-WB1	ラージ	22.2cm × 7.0cm × 7.0cm	¥6,000
OV-WB2	ミディアム エキゾチック ラバーウッド	20.3cm × 6.3cm × 6.3cm	¥5,500
OV-WB3	スモール	16.5cm × 5.7cm × 5.7cm	¥4,800

ブラック・スワンプ

BLACK SWAMP
タンバリンバッグ

大切なタンバリンを保護し、持ち運びしやすいパッド入りナイロン製バッグです。

TB10 8インチ・10インチ用 ¥6,300



ブラック・スワンプ

BLACK SWAMP
タンバリン用アクセサリ

THR10 ヘッドリプレースメントキット 10インチ用 ¥12,500

BWX ビーズワックス ¥2,400

BWX-S ソイワックス ¥2,000



ヘッド交換作業のご案内

野中貿易グループのメンテナンス部門である「ノナカテクニカルサービス」では、古くなった、破れてしまったタンバリンヘッドの張替え作業を承っております。ご購入時に装着されていたヘッドの種類に関係なく、カーフ(本牛革)、ゴート(本山羊革)に張り替えることで、ご購入時のクオリティがよみがえり、また違った個性のタンバリンに変身させることもできます。お買い求めの楽器店様かノナカテクニカルサービスまでお問い合わせください。

カーフスキン(本牛革)
ゴートスキン(本山羊革)
ブラックスワンプ純正カーフスキン

information

ノナカテクニカルサービス

〒231-0036
神奈川県横浜市中区山田町2-2
TEL 045-232-2027
FAX 045-262-4339
repair@nonaka.com

**Nonaka
TECHNICAL
SERVICE**

Castanets
— カスタネット —

手のひらサイズの木片を2枚重ね合わせ、音を出します。スペインで発祥した、フラメンコには欠かせない楽器です。

ブラック・スワンプ

BLACK SWAMP カスタネット
プロフェッショナル・コンサート カスタネット

フォルテからピアノまで存在感のあるトーンで鳴らすことができるカスタネット。膝上や空中でも、ストレスなく演奏できる革新的なハンドルです。



PCC3-GD

PCC3-PH

PCC3-GD	グラナディラ	ラージ(ペア) 2 7/8"	¥39,600
PCC3-PH	パープルハート	ラージ(ペア) 2 7/8"	¥46,300

オーバチュアシリーズ・カスタネットマシーン

操作が容易なマシーンスタイルで、底部にはテーブルで使用するためのラバーと、シンバルスタンドに取り付けるためのインサートが付いています。ダイヤルを回すことで、テンションを無段階に調整できます。



OV-CM ファイバー マシーンスタイル ¥27,000

プロフェッショナル・カスタネット
マウンティングフレーム

パウダーコーティングされたアルミ製のスマートなカスタネットフレーム。ラバー製のマウントホールにカスタネットのハンドルをすべり込ませます。



使用例

PCMF マシーンスタイル ¥30,900

※価格はすべて税抜表示となっております。

Triangle — トライアングル —

三角形の金属棒を紐で吊るし、ピーターと呼ばれる金属のバチで鳴らす楽器。小学校の音楽で習うことが多く、子供から大人まで沢山の人が親しまれていますが音量や演奏面でのコントロールは難しく、熟練したテクニックを要します。



Arch Bronze Triangles

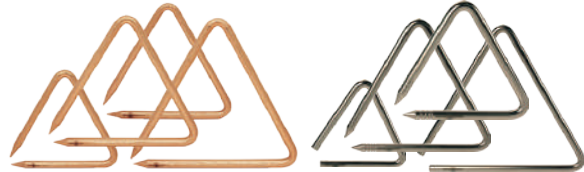

Legacy Bronze Triangle

Artisan Triangle

※トライアングルは、ピーター、紐などのアクセサリは別売りとなります。



ブラック・スワンブ

BLACK SWAMP トライアングルホルダー

安定性のあるクリップタイプのトライアングルホルダー。指にかけ使用することも可能。



TRCLIP トライアングルクリップ ¥10,000

ケー&エム

K&M トライアングルホルダー

直径 30mm までのシャフトに取り付け可能なトライアングルホルダー。しっかりと固定できるクランプ式なのでずれや落下の心配がなく安心です。

16420 鉄製 重量:約120g ¥2,400

ラディック

LUDWIG トライアングルクリップ

シンプルなトライアングルクリップ。シンバルアームやパーカッションホルダーなどにトライアングルを吊るして演奏する際に使用します。

LE1336 トライアングルクリップ ¥5,200

ブラック・スワンブ

BLACK SWAMP トライアングル ギグバッグ

TGP ナイロン製 ¥9,200

マレットバッグやトランクの中で見失いやすいピーターやホルダーなどをコンパクトに収納できるスマートなナイロンケース。

- ① トライアングルクリップ、ハンガーなどのアクセサリを収納
 - ② トライアングルピーター用の3つのポケット
 - ③ トライアングル用のポケット(〜10インチ)
- ※写真のトライアングル、ピーター、クリップ等含まれません。

ブラック・スワンブ

BLACK SWAMP トライアングル

Arch Bronze Triangles (アーチブロンズ トライアングル)

素材感のあるパティエナ仕上げの銅製トライアングル。粗い質感と弓なりの形状が特徴的で、3/8 インチ(約 9.5mm) 径の細めの仕様により、レガシーブロンズ トライアングルよりもさらに基音が低くダークな音色が生み出されます。

ABT6	6インチ	¥39,700	ABT7	7インチ	¥41,900
-------------	------	---------	-------------	------	---------

Legacy Bronze Triangle (レガシーブロンズ トライアングル)

1本1本、職人の手で製造されたハンドメイド・トライアングルです。製造上のハンマリング跡もリアルで、美しく重厚な響きが特徴です。豊かなサステーンと質感のあるハーモニーは多彩なシーンを演出します。

LBT5	5インチ	¥31,600	LBT7	7インチ	¥34,600
LBT6	6インチ	¥32,400	LBT8	8インチ	¥35,800

Artisan Triangle (アルティザン トライアングル)

豊かで、ダイナミックなサウンドが特徴のアルティザン トライアングル。ニッケルプレートは自然な倍音を引き出すだけでなく、腐食にも強く、どのサイズにおいても叩く強さに左右されず倍音が均等に響きます。

AT4	4インチ	¥18,100	AT8	8インチ	¥22,200
AT6	6インチ	¥20,200	AT10	10インチ	¥24,300

スペクトラム トライアングルピーター

スペクトラム・トライアングルピーターは、ラバーグリップと特殊加工のブロンズヘッドにより、気になる嫌な衝撃音を抑えた高品質のトライアングルピーターで、美しいロールサウンドが可能になります。

SPEC1	ライト(1/4インチ)	¥6,200	SPEC3	ヘビー(3/8インチ)	¥7,000
SPEC2	ミディアム(1/2インチ)	¥6,600	SPEC4	ティアドロップ	¥7,000

SPSET 1 3本セット(SPEC1, SPEC2, SPEC3)、ケース付 ¥19,800

スチールスペクトラム トライアングルピーター

スペクトラムピーターはトライアングルの豊かな倍音と複雑な鳴りを創り出す、ステンレススチール製のウェイト付きのピーターで、ステンレススチール製はブロンズ製のスペクトラムモデルに比べ、よりプライトで明瞭な音色が特徴です。

SPEC1-SS	ライト(1/4インチ)	¥5,900	SPEC3-SS	ヘビー(3/8インチ)	¥6,700
SPEC2-SS	ミディアム(1/2インチ)	¥6,300	SPEC4-SS	ティアドロップ	¥6,700

SPSET-1-SS 3本セット(SPEC1-SS, SPEC2-SS, SPEC3-SS)、ケース付 ¥18,900

セレクト トライアングルピーター

SET3	3本セット(STB1, STB3, STB4)、ケース付	¥13,000
SET6	6本セット(STB1, STB3, STB4 各2本)、ケース付	¥24,300

ブロンズセレクト トライアングルピーター

SET-3-BRZ	3本セット(1/8", 3/16", 1/4")、ケース付	¥15,700
SET-6-BRZ	6本セット(1/8", 3/16", 1/4" 各2本)、ケース付	¥27,100

トライアングルピーターケース

ATBC3 トライアングルピーターケース 3ポケット ¥3,900



ブラック・スワンブ

BLACK SWAMP DTT トライアングルトリガー

スティック、マレット、フィンガープレイによるトライアングル奏法が可能となります。単音から早いリズム、ロールまで自然に奏でることができます。ミュージカルなど、限られた人数のパーカッションリストで複数の楽器を演奏するレパートリーでのパフォーマンスに最適です。

- ・シンバルスタンドに取り付け可能。
 - ・トライアングルは、最大8インチまで取り付け可能。
 - ・ピーターは、持ち手が直径1/8インチ、3/16インチ、1/4インチのものが取り付け可能。
 - ・ピーターマウントは、倍音が最大限に発揮される角度にセットされています。
 - ・トライアングルとピーターの位置を自由に調整することができます。
 - ・スペクトラムトライアングルピーター(SPEC1)1本が付属。
- ※トライアングルは付属しません。



TRITRIG / 使用例

DTT トライアングルトリガー ¥46,500



Temple Blocks

— テンプルブロック —

いわゆる木魚。最近ではコンサート用にサイズの異なる木質の四角い箱型を並べ、マレットで叩いて音を出します。やわらかい響きが特徴です。

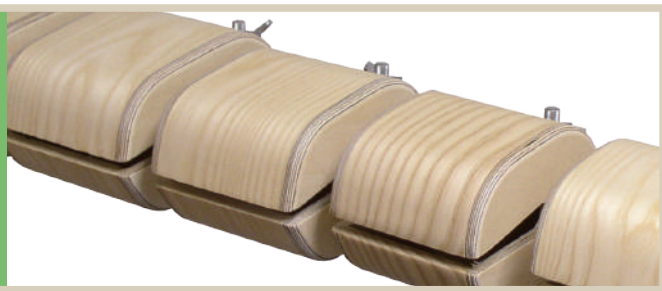

ブラック・スワンプ

ブラック・スワンプ
BLACK SWAMP
テンブルブロック



メインボディには硬いトネリコ材を、エンドにはフィンランド産のシラカバ合板を使用したテンブルブロック。曲線デザインによりスクエアタイプのブロックよりもスイート・スポットが広がっているため演奏しやすく、あたたかく丸みのあるサウンドが特徴です。マウンティング・バーはブロック数を少なくセットした場合、他のバー・ポストにウッドブロックやカウベルなどをセットすることもできます。特製のマレットホルダー付きです。

TB-SET5	5音セット(C-D-F-A-c)、ホルダー仕様	¥244,400
TB-SET6	6音セット(C-D-F-G-A-c)、ホルダー仕様	¥293,300

Small Percussion

— スモールパーカッション —



サイトウ

サイトウ
SAITO クラベス

ラテン音楽のリズムパターン「クラベ」を刻むための楽器「クラベス」。オーケストラや吹奏楽、効果音的な打楽器として使われています。本製品は SAITO シロフォンやマリリンバの音板に採用する厳選された最高級のローズウッドを使用しており、透き通る響きと高級感溢れるサウンドが特徴です。

Made in JAPAN
仕様：丸型 Φ 27mm x 205mm
材質：ローズウッド

SCL27	2本1セット	¥4,700
--------------	--------	--------



クラベス
試奏動画



ラディック

ラディック
LUDWIG ラチェット

回転歯車と薄い板でガラガラと音を表現する擬音楽器です。

LE75	¥14,800
-------------	---------



テンポ
TEMPO トランスフォーマータンバリン

手軽に使えるモンキータンバリンの画期的なモデル、TEMPO。アジャスタブルハンドルを採用した革新的なタンバリンで、スタンダードな丸型から操作性の良いデザインへ、ハンドルを押し込むことで、フレキシブルに転換出来るのが特徴です。そのうえ、丸型に戻すのも簡単！お手ごろ価格も魅力です。

TEMPO	ブラック・レッド・ホワイト・イエロー	¥3,500
--------------	--------------------	--------



ブラック・スワンプ

タンバリンホルダー

ブラック・スワンプ

BLACK SWAMP タンバリン・ワンマウント



シンバルスタンドに取り付けるタンバリンホルダーです。シェルの穴を使用して直接シンバルスタンドに取り付ける方法もありますが不安定で演奏しにくい物です。このマウントホルダーは、しっかりタンバリンを固定するだけでなく、打面の水平度を保つ優れたもの、こだわりの商品です。

The Tambourine One Mount	¥24,100
---------------------------------	---------

ブラック・スワンプ
BLACK SWAMP レックプレート

レコーディング現場等、多数小物打楽器を演奏する場合に便利なホルダーです。細かいサイズ違いのフックで、トライアングルをはじめビーターなど、色々な小物を一括して吊るすことができる優れたもの。シンバルスタンドに取り付けて簡単に使用できます。

RecPlate for Percussion Mounting	レックプレート	¥24,300
---	---------	---------

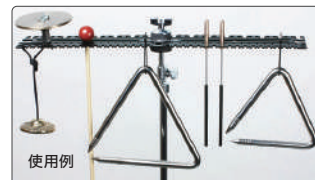

使用例

Concert Cymbal

— コンサートシンバル —

銅を主成分とする合金でできた円形の楽器。コンサートでは、両手に持ち演奏する合わせシンバルやスタンドなどで吊るし、スティックやマレットで演奏するサスペンデッドシンバルというスタイルがあります。



istanbul
Agop
Handmade cymbals from Turkey.
イスタンブール・アゴップ

istanbul
Mehmet
Handmade Cymbals from Turkey.
イスタンブール・メメット

Istanbul Agop Traditional Concert Series

istanbul
Agop
Handmade cymbals from Turkey.

-イスタンブール・アゴップ トラディショナル コンサートシリーズ-

トルコ軍楽隊の伝統を引き継ぎ、ホールの隅々まで響き渡る豊かで伸びのあるシンフォニックモデルとダークで深い響きを持ち、クラシカルで繊細な響きを演出するオーケストラモデル等、プレイヤーの要求に応え、色彩感あるサウンドでコンサートバンドを彩ります。

Istanbul Mehmet Traditional Concert Series

istanbul
Mehmet
Handmade Cymbals from Turkey.

-イスタンブール・メメット トラディショナル コンサートシリーズ-

Super Symphonic
(Medium Heavy)
Orchestra
(Medium)

16" (ペア)	¥100,500
17" (ペア)	¥110,500
18" (ペア)	¥119,500
20" (ペア)	¥157,500



※画像の手皮は付属しません。

Super Symphonic
(Medium Heavy)
Orchestra
(Medium)

16" (ペア)	¥80,500
17" (ペア)	¥85,500
18" (ペア)	¥95,500
20" (ペア)	¥120,500



※画像の手皮は付属しません。

Istanbul Agop Xist Concert Series

-イスタンブール・アゴップ イグジストコンサートシリーズ-

istanbul
Agop
Handmade cymbals from Turkey.

トラディショナルシリーズの精神を受け継ぎながら、よりクリアなサウンドと安定した倍音でとても扱いやすいハンドメイドモデルが追加されました。軽量で操作性も良く、初心者にも無理なく演奏できるエントリーモデルに仕上がっています。とてもお手頃価格なオールマイティシリーズです。

Orchestra	Medium Light	18" (ペア)	¥86,000
Orchestra Brilliant	Medium Light	18" (ペア)	¥86,000
Super Symphonic	Medium Heavy	18" (ペア)	¥86,000
Super Symphonic Brilliant	Medium Heavy	18" (ペア)	¥86,000

※画像の手皮は付属しません。



Concert Suspended Series -コンサートサスペンデッドシリーズ-

Agop Suspended

istanbul
Agop
Handmade cymbals from Turkey.

野中賢易との共同開発による、コンサート用サスペンデッドシンバルです。シンバルのボウ・デザインを大胆に変更し、エッジ部のカッティングを薄めに削ることで立ち上がり素早く華やかに鳴り響くサウンドとマレット奏法によるバンド全体を包み込む柔らかい響きを併せ持つ、扱いやすいシンバルです。

Medium Thin	16"	¥50,500
Medium Thin	18"	¥59,500
Medium Thin	20"	¥79,000



Mehmet Suspended Crash

istanbul
Mehmet
Handmade Cymbals from Turkey.

ハンドメイドシンバル特有のダークで深い響きが特徴的なシンバルで、カップ部のレイジングを施さない仕様により、派手さを抑えた中低域の力強いサウンドに仕上がっています。トルコシンバルの伝統的な技術によるクラシカルなオーケストラサウンドを引き出します。

Medium Thin	16"	¥38,500
Medium Thin	18"	¥46,500
Medium Thin	20"	¥61,500



このたび、Istanbul Agop 社と野中貿易との共同開発による、コンサートシンバルの新モデルが登場しました。

日本限定発売

Istanbul Agop Symphonic Suspended

-イスタンブール・アゴップ シンフォニックサスペンデッド-

バンドを包み込むような柔らかい豊かな響きが特長の「コンサートサスペンデッド」に比べ新製品の「シンフォニックサスペンデッド」は、より明るくクリアで際立った華やかさを持つ新しいモデルです。大編成の重厚な響きにも埋もれることなく、きらびやかなサウンドを演出します。

17"	¥55,000
18"	¥59,500
19"	¥69,000



※仕様は予告なしに変更される場合があります。

日本限定発売

Istanbul Agop Xist Symphonic Wind

-イスタンブール・アゴップ イグジスト・シンフォニックウィンド-

吹奏楽サウンドに求められる、明るく伸びのある響きを追求したモデルです。サウンド面を追及するとシンバルのウェイトが重くなりがちですが、あえて17"、19"という奇数サイズの二機種を選択し操作性の向上を図るとともに、ワンサイズアップのパワーを兼ね備えるものです。

- 17"
小編成のバンドやマーチなどの軽快な響きを必要とする楽曲に対して、ボリューム感を損ねることなく幅広く演奏効果が得られます。
- 19"
重厚な響きが欲しい場面で20"のような大型サイズが欲しいところですが、大きくて重く奏者に負担が大きいものです。19"というサイズでも、音の広がりや華やかさがあり20"同等のボリューム感と重厚さを実現しました。

17" (ヘア)	¥79,500
19" (ヘア)	¥99,500

※画像の手皮は付属しません。



Istanbul Agop Effect Cymbals - イスタンブール・アゴップ エフェクトシンバル -

オリジナリティにあふれ、様々なサウンドを生み出すエフェクトシンバルも、個性豊かなラインアップで多彩な演奏をサポートします。

Splash (スプラッシュ)

素早いレスポンスと短い余韻で個性的なアタックサウンドを生み出すスモールシンバルです。

8"	¥24,000
9"	¥26,500
10"	¥30,000
12"	¥34,500



China (チャイナ)

エキゾチックなダークサウンドでパワフルなアタックとミステリアスな余韻を生み出すチャイニーズシンバルです。

8"	¥26,500	18"	¥69,000
10"	¥33,000	20"	¥86,500
12"	¥39,000	22"	¥104,500
14"	¥46,000		
16"	¥54,500		



Ion CRASH (アイオンクラッシュ)

ホールカットを施したニュータイプのエフェクトシンバルです。アタックの強さと個性的な瞬発力で独特なサウンドを生み出します。

16"	¥37,500
18"	¥44,000



Ion CHINA (アイオンチャイナ)

ホールカットを施したチャイナシンバルです。個性的なチャイナサウンドを、より神秘的なノイズサウンドで包み込みます。

16"	¥40,500
18"	¥51,000



※価格はすべて税抜表示となっております。



ボスフォラス

天然素材とハンドメイドに徹底的にこだわったシンバルメーカーです。柔らかく深い響きが特徴で、クラシックのアレンジ作品や深みのあるサウンドが要求されるシーンに特にオススメです。

Traditional Series

-トラディショナル シリーズ-

ボスフォラスのお届けするスタンダードラインアップ。どんなシチュエーションにも対応できるよう、ダークでデリケートな音から明るく激しい音までバランスよく仕上げました。幅広いジャンルの方にお勧めできるラインアップです。



Crash (クラッシュ)

Medium 18" ¥43,500

Master Series

-マスター シリーズ-

マスターシリーズはボスフォラス独特の配合による合金が使用されており、柔らかく、しなやかなヴィンテージ・サウンドが特徴です。ボスフォラスの商品のなかで最も人気のシリーズであり、ダークで暖かく、深い響きを持つことから、クラシックジャンルにも人気のモデルです。



Crash (クラッシュ)

Medium 18" ¥61,500



イスタンブール・アゴップ

Istanbul Agop シンバルセット

ドラムセットの基本ラインをカバーする、お買い得なシンバルセットです。ソフトケース付きで収納、持ち運びにも便利です。

Traditional Series ソフトケース付	20" RIDE 16" CRASH 14" HI-HATS	¥196,500
Xist Series ソフトケース付	20" RIDE 18" CRASH 16" CRASH 14" HI-HATS	¥163,500
Xist Series Brilliant ソフトケース付	20" RIDE 18" CRASH 16" CRASH 14" HI-HATS	¥163,500



ソフトケース
(ショルダーストラップ付き)

Istanbul Agop トラディショナル ログマーク変更

トラディショナルシリーズにつきまして、ログマークが順次変更となります。

変更後▶



イスタンブール・メメット

Istanbul Mehmet フィンガーシンバル

直径 56mm と小型ながら、やや肉厚のしっかりした真鍮製で、美しく深みのあるハンドメイドならではの響きは、吹奏楽編成でも埋もれることなく彩りを与えてくれます。

1ペア(2枚) ¥5,000

[仕様]
直径:約56mm
厚さ:約3.5mm
重さ:約65g(1枚)



ブラック・スワンプ BLACK SWAMP DTT フィンガーシンバル アタッチメント

DTT トライアングルトリガー(P38 掲載)に取り付けるフィンガーシンバル専用アタッチメント。

※フィンガーシンバルは付属しません。

DTT フィンガーシンバルアタッチメント ¥24,400

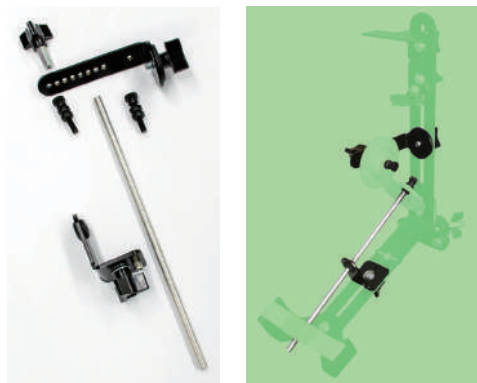

ブラック・スワンプ



装着例



スタンド

ラディック
LUDWIG
シンバル
ストレートスタンド
LAS26CS ¥20,000
ATLAS STANDARD
ダブルブレース



ラディック
LUDWIG
シンバル
ブームスタンド
LAS36MBS ¥18,000
ATLAS STANDARD
ダブルブレース



マッサー
MUSSER
コンサート シンバルスタンド

PSY9804C ¥16,500

シンバルのホルダー部分は、ビニールチューブで楽器を保護、パイプ形状のため、耐久性も高く安定感も抜群です。さらに演奏ポジションと同じように上方を開いた状態で収納する事ができるため、持ち替えなど急な場面でもスムーズにシンバルを構えることが可能になっています。



写真のグリーンの部分に、耐久性のあるビニールチューブ（透明）が装着されています。

手皮

ラディック
LUDWIG

- ※ **L1365** ラムウールホルダー ウールパッド付き 1組 ¥16,300
- L1366** レザーホルダー 1組 ¥3,800

※製造終了



1365



1366



人気上昇中の Xist シリーズからパーカッショニストに向けたハンドシンバルが発売されました。シンバルの聖地、本場トルコの伝統を受け継ぎ製造された豊かな倍音が特徴のシリーズです。

日本限定発売

Istanbul Agop Xist Series Hand Splash

-イスタンブール・アゴップ イグジスト・シリーズ ハンドスブラッシュ-

伝統の銅 80%と錫 20%の合金に、XIST シリーズの最新テクノロジーを駆使することでお手頃な価格を実現。熟練の職人による絶妙な軽量ウェイトと厚み調整により、XIST 特有の明瞭なアタックはそのままに、トルコ製シンバルの豊かな倍音が残る、バランスのとれたハンド・スブラッシュです。

8"	¥18,500
10"	¥20,500
12"	¥22,500



日本限定発売

Istanbul Agop Xist Series Hand China Splash

-イスタンブール・アゴップ イグジスト・シリーズ ハンドチャイナスブラッシュ-

ハンドスブラッシュ同様の製法に、チャイナシンバルの叩きやすさを追求した形状で、高反応でトラッシーなサウンドが特徴。メインで使用するスブラッシュの2枚目としても有効です。

8"	¥18,500
10"	¥20,500
12"	¥22,500

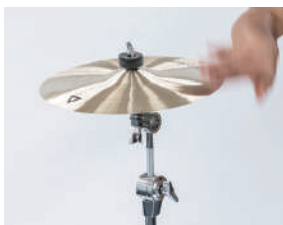

ハンドスブラッシュ、ハンドチャイナスブラッシュは全て「素手で叩く専用モデル」となります。割れや歪みの原因となるためスティックでの使用はできません。

※価格はすべて税抜表示となっております。

Steelpan — スティール・パン —

スティール・パンとは元々ドラム缶から作られた独特の倍音を持つメロディー楽器です。カリブ海で唯一の石油産出国でもあるトリニダード・トバゴでは、ドラム缶は馴染みのある素材でした。そのドラム缶を輪切りにして表面を叩き、音程を作ったものがこの楽器です。テナー・パンは「スティール・パン」といえば「テナー・パン」という程の代表的なモデルであり、主にメロディーを担当する楽器でさまざまな他楽器との演奏が楽しめます。モデルとしては最低音がD～のハイ・テナーと最低音がC～のロー・テナーの二機種があり、オーケストラでは華やかなメロディーを、小編成やソロではしっとりした響きを…と、多彩な表情を見せる魅力的な楽器です。



STICKS & STEEL
BY MARIO

スティックス&スティール

テナーパン

スティールパンの中で一番高い音域が出るもので、主にメロディーラインを演奏する事が多いため、スティールパンの音のイメージはこの楽器の音色ではないでしょうか。最低音が'D'のハイテナーパンと最低音が'C'のローテナーパンがあります。ハイテナーパンの方がやや明るい響きを持ち、ローテナーパンは深い響きのボリューム感ある響きになります。他の楽器との演奏等を考慮すると自由度が高いローテナーパンが主流です。テナーパンだけでも立派なアンサンブルが出来るため、スティールパンを始めたい方にまずお勧めする楽器です。

パンランド

Panland テナーパン

PLHT03	ハイテナーパン	パウダーコーティング(プレミアム)	¥202,000
PLHT04	29音 D4~F#6	パウダーコーティング(ベーシック)	¥184,000
PLLT03	ローテナーパン	パウダーコーティング(プレミアム)	¥225,000
PLLT04	29音 C4~E6	パウダーコーティング(ベーシック)	¥205,000

スティックス&スティール

STICKS & STEEL テナーパン

PRO	ハイテナーパン	プレミアムクローム	¥313,000
U-PRO	29音 D4~F#6	リサイクル素材/クローム	¥287,000
PRO	ローテナーパン	プレミアムクローム	¥313,000
U-PRO	29音 C4~E6	リサイクル素材/クローム	¥287,000



PLLT01&PLHT04

STICKS&STEEL
U-PROローテナーパン

ダブルテナーパン

2個で1セットになっており、幅広い音域を持った楽器です。広いスペースを活用する事による、豊かな音量とクリアな響きが特徴です。テナーパン同様メロディーラインを担当しますが、テナーパンより少し低い音域で2nd ヴァイオリンのような役割が得意です。また、ソロ楽器としても活躍できる幅広い楽器です。



PLDT03

パンランド

Panland ダブルテナーパン

PLDT03	ダブルテナーパン	パウダーコーティング(プレミアム)	¥287,000
PLDT04	31音 F3~B5	パウダーコーティング(ベーシック)	¥263,000

スティックス&スティール

STICKS & STEEL ダブルテナーパン

PRO	ダブルテナーパン	プレミアムクローム	¥450,000
U-PRO	31音 F3~B5	リサイクル素材/クローム	¥390,000

★ ★ ★
パンランドの
環境に優しいパウダーコーティングによる
新しいフィニッシュ ★ ★ ★

ベーシックコート

パウダーコーティングによる
シングルコート(今までのペ
イント・モデルに相当するが、
ワンランク上の音質を実現)

プレミアムコート

ベーシックコートの上にもう
一層塗る二重コート(今までの
クローム・メッキに相当し、響
きが豊かで本格的なプロ仕様)

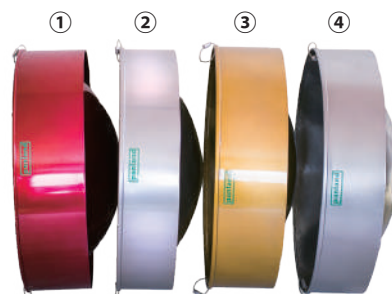

① 03 キャンディーレッド ② 03 エクストリーム・クローム
③ 03 ゴールド ④ 04 S ベンガル・シルバー

スティールパンスタンド

演奏に欠かせないアクセサリの一つであるスタンドですが、テナーパン用を始め各種楽器ごとにスタンドをラインアップしております。ご希望の多いテナーパンのスタンドには、軽量コンパクトなモデルから折り畳み式等取り揃えており演奏者のニーズに合わせてお選びいただけます。

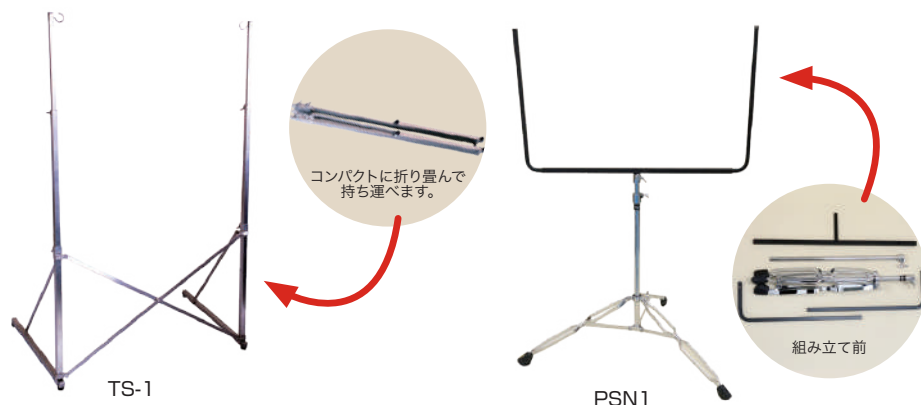

パーカッションギャラリー・オリジナル スタンド

TS-1	テナー用 シングルスタンド 折り畳み式 ステンレス	¥37,200
------	------------------------------	---------

シグナルヒル Signal Hill スタンド

PSN-1	テナー用 シングルスタンド ペイント仕上げ	¥10,600
-------	--------------------------	---------

パン2000

PAN2000 スティールパン マレット

スティール・パンのためにより良い環境をと、ケースやマレットを専門に製作しているトリニダード・トバゴのアクセサリメーカーです。特にマレットは、さまざまなシチュエーションを想定したサウンド面でも画期的なラインアップを誇ります。スティール・パン奏者にとって最もポピュラーなブランドで、さまざまな奏者のスタイルにフィットする定番のモデルです。

Wood Standard - ウッドスタンダード -

13mmの柄の太さで持ちやすく、グリップエンドにゴム素材の滑り止め加工が施してあり、初心者にも扱いやすいスタンダードモデルです。



H/Tenor (ハイ・テナー) ¥4,200	L/Tenor (ロー・テナー) ¥4,200	D/Tenor (ダブルテナー) D/Second (ダブルセコンド) ¥4,500
----------------------------	----------------------------	--

Alumi-Standard - アルミスタンダード -

アルミ素材を使用し、11mmという細い柄でバランスをとっており、指先でシッカリしたアタックと太い響きをコントロールできる上級者向けモデルです。



H/Tenor (ハイ・テナー) ¥7,800	L/Tenor (ロー・テナー) ¥7,800	D/Tenor (ダブルテナー) D/Second (ダブルセコンド) ¥8,700
----------------------------	----------------------------	--

STICKS & STEELSOCA Mallet

スティールパンの名門【レネゲイズ】のドラマー SOCA (ソカ) 氏の製作モデルで、木製の径 12mm とやや細めの柄を採用しており、すばやい動きにも操作性の高いクリアなサウンドを目指したモデルとなっています。スタンダードなデザインで価格も抑えた定番モデルです。



Tenor (スリム) ¥3,300	Tenor (ノーマル) ¥3,300	D/Tenor (ダブルテナー) D/Second (ダブルセコンド) ¥4,000
-----------------------	------------------------	--

プチパン&アクセサリ



パンランド

Panland

MIPIO4 PITI PAN C

(トリニダード・トバコ製)
¥13,000 ※製造終了
9音:C~D(C - スケール)
スタンド、マレット付

直径およそ 30cm で音域が 1 オクターブ (C ~ D) の C スティール・パン。部屋のインテリアとしても楽しめ、手軽にスティール・パンの魅力が味わえます。トリニダードの国旗をあしらったデザインです。

(スタンダードカラーとして、ブラック・ブルー・レッドがございます。各¥20,000)

スティールパンが出来るまで

材料のドラム缶そのものを、職人の手によりハンマーですり鉢状に叩きながらへこませていきます。ボール状になった表面に、一つ一つ音の位置を作図して、音階の元になる作業を行います。安価なモデルでは、USED パレル (中古のドラム缶) を使用されるケースもありますが現在では楽器用に製作されたドラム缶を材料として製作しているケースが多いです。その後作図した音盤の縁取りを、工具を使い丁寧に打ち込んで音盤の原型を作っていきます更に裏から叩き出してふくらみを作り、調律を行って音階を作っていくのです。

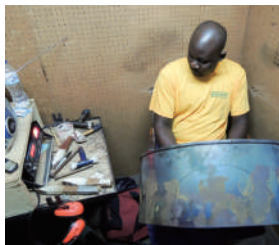

さらに、焼き入れの工程などを経て表面を研磨塗装やメッキを施し、最後にファインチューニングで豊かな倍音や響きをブレンドさせて美しいサウンドに仕上げていき完成です。この最終工程の調律が楽器の良し悪しを決める、とても重要なポイントとなります!! 当社の扱う日本仕様の楽器は、他の楽器との共演を考慮して A=442 で調律した物を輸入しております。

Hardware

— ハードウェア —

LUDWIG
ラディック

MUSSER
マッサー

スネアドラム スタンド



ラディック
LUDWIG
リーズナブルかつ、
シンプル&コンパクト。
最新技術も採用した、
ATLAS STANDARDシリーズ。
LAS22SS
ATLAS STANDARD
ダブルブレース
¥22,000

マッサー MUSSER

楽器の響きを損なわ
ない必要十分な軽量化に
加え、安定性の確保に
フラットベースを採用。

PSS-9211EX
コンサート用フラットベース
(62cm-82cm)
¥14,200



シンバル スタンド



ラディック
LUDWIG
シンバル ストレート
スタンド
LAS26CS
ATLAS STANDARD
ダブルブレース
¥20,000



ラディック
LUDWIG
シンバル
ブームスタンド
LAS36MBS
ATLAS STANDARD
ダブルブレース
¥18,000

ハイハットスタンド

ラディック
LUDWIG
ハイハットスタンド
LAS16HH
ATLAS STANDARD
ダブルブレース
¥24,000



ペダル



ラディック
LUDWIG
バスドラムペダル
LAS15FP
ATLAS STANDARD
¥19,000



ラディック
LUDWIG
フットペダル
L204SF
Speed Flyer
¥49,000



ラディック
LUDWIG
フットペダル
L203
Speed King
¥49,000

譜面台

MANHASSET
Standards
マンハセット

【マンハセット社譜面台の特徴】

- ①もともと長持ちして、耐久性のあるスタンドです。
- ②頑丈でリブ補強されたアルミニウム・デスクを使用しており、表面は傷つきにくいブラック・パウダーコーティング仕上げを施しています。
- ③ソリッドブラスのベアリング、グリスを必要としない頑丈なインナーシャフト、独自の「マジック・フィンガー・クラッチ」は片手で操作しても止めた位置でロックがかかります、ノブやネジを使用しないno-knobfriction-tiltneckはどの高さで分厚いスコアをおいても、安定して使用できます。
- ④溶接されたベース部分は、保管時でもステージ上でも最小限のスペースで優れた安定性を発揮します。

マンハセット MANHASSET

M48	シンフォニーモデル	¥12,700
M486	シンフォニーモデル 6本セット	¥68,000
M48	シンフォニーモデルカラー (ホワイト・レッド・パープル・ピンク・ グレー・ブルー・グリーン・イエロー・ オレンジ)	¥15,400
M48C	ショートバージョン (50~82cm)	¥12,700
M48T	トールバージョン (96~152cm)	¥16,100

【M48 シンフォニーモデル】

耐久性が要求される学校やオーケストラ、そして
演奏家から支持され、最も人気のある譜面台です。
抜群の使いやすさで幅広い音楽シーンで活躍して
います。

- 譜面部：
スタンダード仕様
- 高さ調節：
77 ~ 134cm
- 重量：2.4kg



Wittner
ウィットナー



- 重量：約 1kg
- 折りたたみ時の長さ：35cm

No.961D ¥5,300

K&M

ケー&エム
K&M

K&Mの代表的な譜面台が再設
計されました。
より扱いやすく快適に高さ調節
できるよう、パーツが追加され
ました。
パウダーコーティングは傷みに
とても強く、腐食を防ぎます。
別売のキャリングケースに折り
畳み可能な譜面台を収納し、
どこへでも楽に持ち運ぶことが
可能です。

- 重量：1.04kg



101 ¥5,400

【パーカッション・テーブル】



57.3cm × 37.3cmの大き
く丈夫なトレイは使い道
イロイロ！
トレイにはクッション
フェルトが敷き詰めて
あり、素早い持ち替えに
も柔軟に対応します。

- 高さ：70cm~125cm
- 重量：4.48kg

13500 ¥21,050



【超軽量アルミ譜面台】

組み立てやすい、超軽量でコンパクトなアルミ譜面台。
■本体重量：570g



折りたたみ状態での全長は
42cm

譜面部パイプを
めがなくても
キャリングバッグに
収納可能！

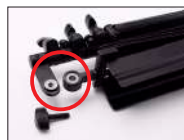

耐久性向上のため譜面部
のギア式角度調節部品の
素材変更いたします
【変更前】アルミ製
【変更後】亜鉛合金製

MS-500 ¥3,900

Case —ケース—

LUDWIG
ラディック

スネアドラム ケース

ラディック
LUDWIG ロゴ入りスネアバッグ



LXN514 :
口径 14 インチサイズのスネアドラム
はもちろん、LW0515SL (5 インチ×
15 インチ) なども収納可能。

LXN614 :
深さ 8 インチサイズまで収納
可能なゆったりサイズ設計。



前面ポケットには、予備ヘッド、スティック、
ブラシ、A4 楽譜 など収納できます。

LXN514	深さ5"×口径14"	¥4,000
LXN614	深さ6.5~8"×口径14"	¥4,000

ナイロン製、クッション装備、前面ポケット付き、
持ち手&ショルダーストラップ付き

ツーリングバッグ

外装表面は高密度繊維生地に 2mm の PVC 外壁コア、そして両側面に 1 インチ厚のパッドを採用したセミハードタイプのバッグで、
耐久性を重視した仕様になっています。

①スネアドラムバッグ

LX614BLK	6.5"×14" (フィットサイズ 5"×14", 6.5"×14")	¥20,800
----------	--	---------

②シンバルバッグ

LXC1BLK	22"まで収納用	¥32,500
LXC2BLK	24"まで収納用	¥34,800

③スティックバッグ

LX31BLK	ブラック	¥6,900
LX31OLV	オリーブグリーン	¥6,900



収納イメージ

④ハードウェアバッグ

LX25BLK	全長36"	¥41,800
---------	-------	---------

⑦タムバッグ

LX10BLK	8"×10" (フィットサイズ 8"~9"×10")	¥25,600
LX12BLK	8"×12" (フィットサイズ 8"~9"×12")	¥30,100
LX13BLK	9"×13" (フィットサイズ 9"~10"×13")	¥32,500

⑤バスドラムバッグ

LX1420BLK	14"×20" (フィットサイズ 14"×20")	¥39,500
LX1622BLK	16"×22" (フィットサイズ 14"~16"×22")	¥41,800
LX1624BLK	16"×24" (フィットサイズ 14"~16"×24")	¥44,200

⑥フロアタムバッグ

LX14BLK	14"×14" (フィットサイズ 14"×14")	¥34,800
LX16BLK	16"×16" (フィットサイズ 16"×16")	¥37,200
LX18BLK	16"×18" (フィットサイズ 16"×18")	¥39,500

REGALTIP
by Calato
リーガルティップ

リーガルティップ
REGALTIP
スティックバッグ



ナイロン製のスティックバッグです。
シンプルでタフな作りとなっています。

380B	スタンダード	¥3,200
------	--------	--------

ナイロン製の丈夫なスティックバッグ。
3ペアのスティックやマレット類を収
納可能です。

380C	ファンダメンタル	¥2,400
------	----------	--------

マレットバッグ

マッサー
MUSSER マレットバッグ



GL8010	¥13,600
--------	---------

MUSSER
マッサー



ショルダーベルト & 持ち手付きの便利な筒型マレットケース。マレットなら
30~50 ペアの収納が可能で吹奏楽部の各種マレット整理(バスドラムマレ
ット、ゴングマレット、チャイムマレットなど)に、運搬にも最適、コンパ
クトに収納できるだけでなく、底の部分がハードタイプで耐久性にも優れ自立
します。小物ケース、ポケット付きでドラムキー、工具なども収納可能です。

ナイロン製(底部:強化プラスチック)サイズ:幅21cm×高さ47.5cm
※着脱可能な四分割間仕切り付属で、効率的に収納できます。
※マレット、スティックは含まれません。

Case — ケース — Accessory — アクセサリー —

ENDURO

エンデュロ

Pick Up!

エンデュロ

ENDURO ケース

ケース専門メーカーのしっかりした作りのハードケースです。ケース内部にはウレタンの内張りが施してあり、大切な楽器をガッチリガードします。

スネアドラムケース



DR474BKSP

DR467BKSP

DR474BKSP	5.5"×14"	¥26,800
DR478BKSP	6.5"×14"	¥27,800
DR467BKSP	5"×14"	¥26,300

コンサートトムトムケース (Musser用)



DR488BKSP	8"×8"	¥19,300
DR489BKSP	8"×10"	¥22,400
DR425BKSP	8"×12"	¥25,000
DR427BKSP	9"×13"	¥26,600
DR431BKSP	10"×14"	¥27,600
DR491BKSP	12"×16"	¥31,800

カラーチャート



RED ①
DOVE GREY ②
CARIBBEAN TEAL ③
BLACK ④
GULF BLUE ⑤
GRANITE ⑥
BURGUNDY ⑦
FOREST GREEN ⑧
YELLOW ⑨
PURPLE ⑩

トラップケース

DR550XABK

30"×14.5"×24.5"
キャスター付き、ウレタン内張りなし
¥83,600

ハードウェアケース

DR892BKSP

36"×14.5"×12"
キャスター付き、ウレタン内張りなし
¥67,100

コンサートシンバルケース



DR967BK

18"合わせシンバル用
¥41,600

DR968BK

20"合わせシンバル用
¥43,200

※ウレタン内張りなし



OCEAN

VOLCANO

※カラータイプの価格は異なります。

Sanrio characters

サンリオキャラクターズ

ポリッシングクロス

最先端技術によって生み出された超極細繊維（マイクロファイバー）を使用した、画期的な楽器クリーナーです。
＜主な特徴＞●楽器使用後の汗や油汚れ、指紋もきれいに拭きとります。●シルバー、ラッカー、クロムメッキ仕上の金管楽器はもちろん、木管楽器の手入れにも最適です。●ピストンオイル、グリスの拭き取りにも効果があります。●シリコンなどの特殊加工をしておりませんので、拭き取り後、薬剤や仕上げ剤などの油膜が残らず、繰返し使用しても効果に変化はありません。

サンリオキャラクターズ

Sanrio characters

ポリッシングクロス

ハローキティ	素材:ポリエステル100% サイズ:38cm×40cm	¥1,600
マイメロディ		
ポムポムプリン		



ハローキティ



マイメロディ



ポムポムプリン

© '22 SANRIO CO., LTD. APPR. NO. L630681

アイムドラえもん

I'm Doraemon

ポリッシングクロス

アイムドラえもん	どこでもドア	素材:ポリエステル100% サイズ:38cm×40cm	¥1,200
	タケコプター		



どこでもドア



タケコプター

I'm Doraemon

©Fujiko-Pro APPROVAL NO.L630681

五楽線

アリア ミュージック オフィス

ARIA MUSIC OFFICE 五楽線

貼ってはがせる五線テープです。

- ・好きな長さに簡単に切って使えます。
- ・楽譜を部分的に修正・補足できます。
- ・譜めくり時の、次ページ数小節を書き写せます。
- ・ノートや手帳に、メロディーのメモができます。
- ・市販のテープカッターが使えます。



五楽線テープ	通常タイプ(12mm幅)	¥457
	幅広タイプ(15mm幅)	¥533
五楽線シール	B5タイプ	¥457

メトロノーム

ウィットナー

Wittner 811

1895年(明治28年)よりメトロノームの生産を行ってきたドイツのメトロノームメーカー、ウィットナー社。120年以上の伝統を誇る老舗メーカーで、そのクラフトマンシップに溢れた作品は現在も世界中で愛されています。

811	マホガニー仕上	¥36,700
-----	---------	---------

※ペル無しは¥2,000引きです。



Head List —ヘッド表—

LUDWIG®

ラディック

ラディック

LUDWIG ティンパニヘッド

	EXTENDED COLLAR		REGULAR COLLAR	
	クリア	ホワイト	クリア	ホワイト
20"	C8120 ¥6,700	C8220 ¥6,700	C9120 ¥6,700	C9220 ¥6,700
23"	C8123 ¥6,700	C8223 ¥6,700	C9123 ¥6,700	C9223 ¥6,700
25"			C9125 ¥6,900	C9225 ¥6,900
26"	C8126 ¥7,300	C8226 ¥7,300	C9126 ¥7,300	C9226 ¥7,300
28"			C9128 ¥7,400	C9228 ¥7,400
29"	C8129 ¥7,800	C8229 ¥7,800	C9129 ¥7,800	C9229 ¥7,800
30"			C9130 ¥8,100	C9230 ¥8,100
32"	C8132 ¥8,700	C8232 ¥8,700	C9132 ¥8,700	C9232 ¥8,700

※弊社在庫完売をもちまして廃番となります。

ヘッド直径表

※ REGULAR COLLAR C9100 ~は、1970 年後期に製造中止となった旧モデルのティンパニに対応するヘッドです。下記のヘッド直径はおおよそのサイズとなります（採寸により多少の誤差がございます）

C8120 / C8220	55.9cm	C9120 / C9220	53.3cm
C8123 / C8223	63.5cm	C9123 / C9223	61.0cm
C8126 / C8226	71.1cm	C9125 / C9225	66.6cm
C8129 / C8229	78.7cm	C9126 / C9226	68.6cm
C8132 / C8232	86.4cm	C9128 / C9228	73.7cm
		C9129 / C9229	76.2cm
		C9130 / C9230	78.7cm
		C9132 / C9232	83.8cm

ご使用の
ティンパニが
どちらのタイプかを
判断する時の
ご参考

フープの内側からケトル（ヘッドとの接点）までに、およそ 2.5cm (1 inch) の幅があるモデルは、現行タイプ（EXTENDED COLLAR）になります。

★
★NEW

ラディック

LUDWIG

コンサートバスドラムヘッド

	スームスホワイト
	HEAVY
32"	PH0069 ¥14,500
36"	PH0070 ¥16,500

★
★NEW

ルネッサンス ティンパニヘッド (REMO 社製)

フィルムの両面に特殊なサンディング&コーティング加工を施すことにより、カーフスキンヘッドのしなやかで深みのあるサウンドを再現しました。

P3222	20"	¥18,400
P3223	23"	¥19,300
P3224	26"	¥20,500
P3225	29"	¥22,200
P3226	32"	¥27,900

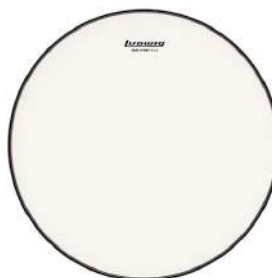

ラディック

LUDWIG スネアドラムヘッド

	ミディアムコーテッド	ヘビーコーテッド	スネアサイド
	MEDIUM	HEAVY	
12"	LW3312 ¥5,000	LW4312 ¥5,400	C1112 ¥4,200
13"	LW3313 ¥5,100	LW4313 ¥5,400	C1113 ¥4,300
14"	LW3314 ¥4,800	LW4314 ¥6,200	C1114 ¥4,000

CRAVIOTTO
MADE IN U.S.A.

クラビオット

クラビオット

CRAVIOTTO スネアドラムヘッド

14" スネアヘッド(表)	¥3,800
14" スネアサイドヘッド(裏)	¥3,800

※価格はすべて税抜表示となっております。

Parts List — パーツ表 —

Ludwig
ラディック

ラディック
LUDWIG ティンパニ パーツ

Grand Symphonic Model / Professional Model

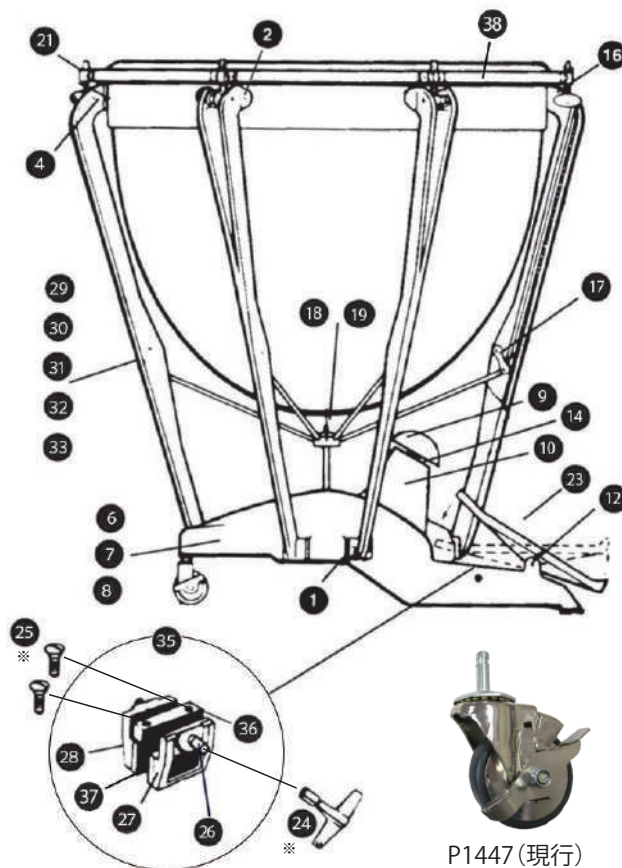
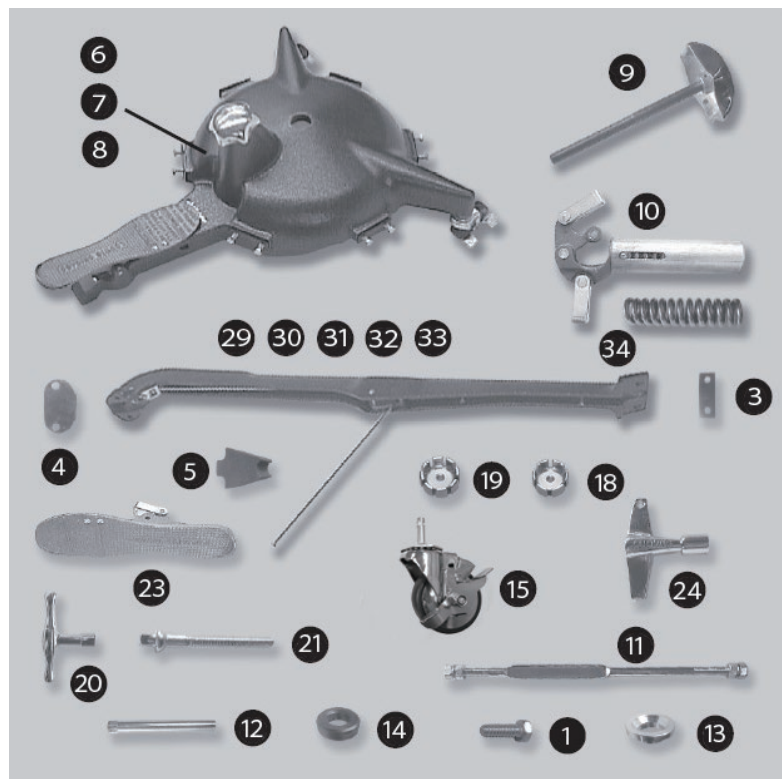

※ 24P41 25P0244は 26PT1031Aには含まれません。

1	P0220	Strut Hex Cap Screw	23	P1582A	Footboard Assembly
2	P0236	Flat Mounting Screw Assembly with Acom Nut (Strut to Ring)	24	P41	Drum Key for Brake Assembly
3	P0631	Strut Gasket (bottom)	25	P0244	Brake Mounting Screws
4	P0632	Strut Gasket (top)	26	P32591	Thread Shaft
5	P0633	Strut Rubber Insert (center)	27	P3261LA	Brake Arm Assembly, left
6	P1400A	Base Casting Assembly,complete for 20", 23"	28	P3261RA	Brake Arm Assembly, right
7	P1467A	Base Casting Assembly,complete for 26"(for G.Sym 23")	29	P3300A	Strut Assembly, complete for 20"
8	P1468A	Base Casting Assembly,complete for 29", 32"	30	P3303A	Strut Assembly, complete for 23" (グランドシンフォニックモデルはP3305Aになります)
9	P1406A	Knob Assembly	31	P3306A	Strut Assembly, complete for 26"
10	P1410A	Compression Spring Case Assembly	32	P3309A	Strut Assembly, complete for 29"
11	P3258A	Pedal Connecting Rod Assembly	33	P3312A	Strut Assembly, complete for 32"
12	P14161	Footboard Pin	34	P1412	Spring only compression spring case assembly
13	P14201	Bearing Flange	35	PT1031A	Brake Assembly, complete
14	P1426A	Ball- bearing and Flange Assembly(included P14201)	36	P3260	Brake Block
15	P1447	3" Caster(現行)	37	P3262P	Brake Pads(2pcs)
16	P14611	Bell Crank Link (oval ,for top)(not shown)	38	P324661(P32466)	20" 6Lug Hoop Powder(Chrome)
17	P14741	Bell Crank Link (triangular, for center)		P324761(P32476)	23" 6Lug Hoop Powder(Chrome)
18	P14591	Tension Rod Spider(for six rod models: 20", 23")		P324781(P32478)	23" 8Lug Hoop Powder(Chrome)
19	P14601	Tension Rod Spider(for eight rod models: 26", 29", 32")		P324881(P32488)	26" 8Lug Hoop Powder(Chrome)
20	P15011	Tuning Key		P324981(P32498)	29" 8Lug Hoop Powder(Chrome)
21	P1566	Key Tension Rod		P325081(P32508)	32" 8Lug Hoop Powder(Chrome)
22	P15581	Strut Pin (not shown)			

P1447(現行)

Parts List — パーツ表 —

ラディック

LUDWIG ティンパニ パーツ

Standard Model

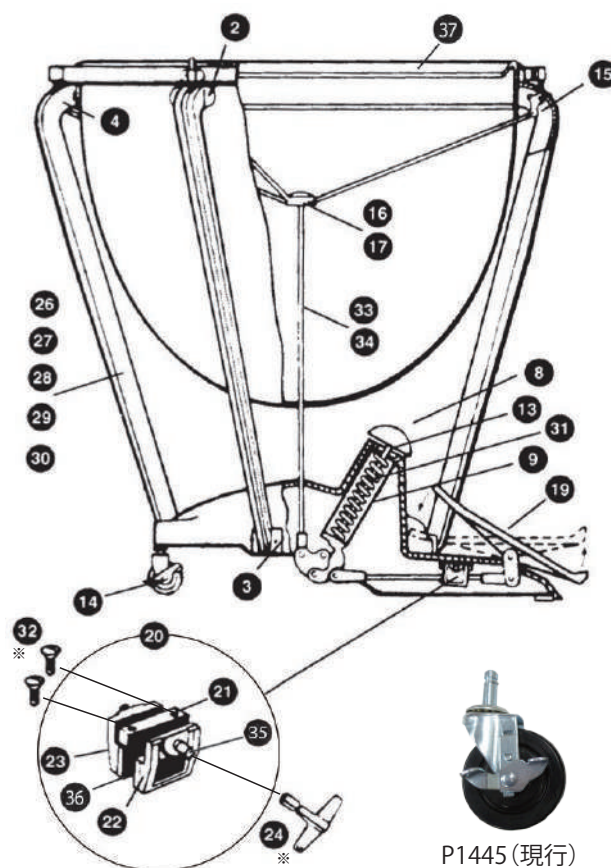
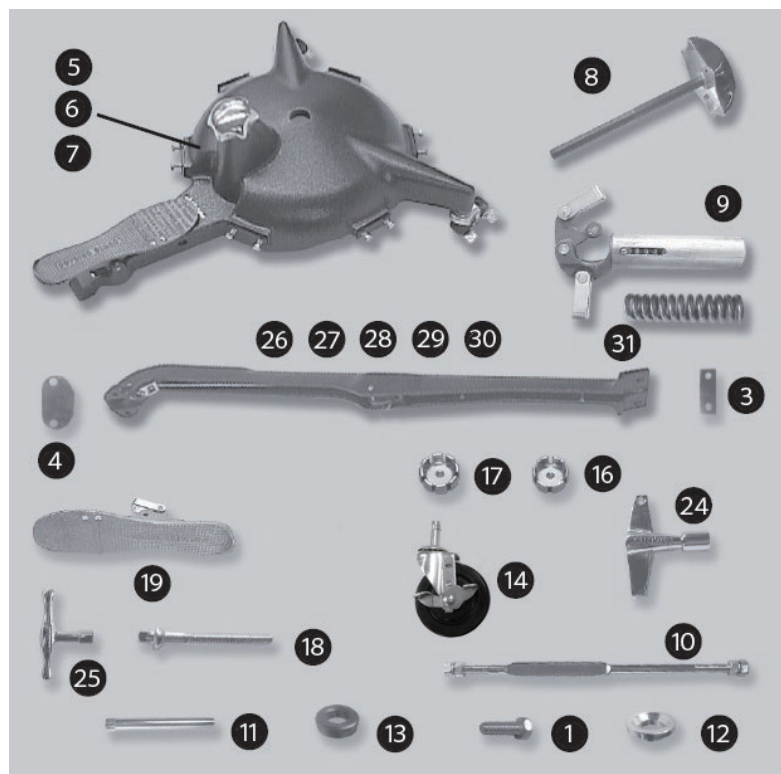

P1445 (現行)

※ ②P41 ②P0244は ② PT1031Aには含まれません。

1	P0220	Strut Hex Cap Screw	23	P3261RA	Brake Arm Assembly, right
2	P0115	Screw Hex Nut (not shown)	24	P41	Drum Key for Brake Assembly
3	P0631	Strut Gasket (bottom)	25	P15011	Tuning Key (for key tension rods)
4	P0632	Strut Gasket (top)	26	P3301A	Strut Assembly for 20"
5	P1400A	Base Casting Assembly, complete for 20", 23", 26"	27	P3304A	Strut Assembly for 23"
6	P1401A	Base Casting Assembly, complete for 29"	28	P3307A	Strut Assembly for 26"
7	P1468A	Base Casting Assembly, complete for 32"	29	P3310A	Strut Assembly for 29"
8	P1406A	Knob Assembly	30	P3313A	Strut Assembly for 32"
9	P1410A	Compression Spring Case Assembly	31	P1412	Spring only for compression spring casing assembly
10	P3258A	Pedal Connecting Rod Assembly	32	P0244	Brake Mounting Screws
11	P14161	Footboard Pin	33	P1417	Center Pull Rod for 20", 23", 26"
12	P14201	Bearing Flange	34	P1421	Center Pull Rod for 29", 32"
13	P1426A	Ball-bearing and Flange Assembly (included P14201)	35	P32591	Thread Shaft
14	P1445	3" Caster (現行)	36	P3262P	Brake Pads (2pcs)
15	P14501	Bell Crank Link	37	P324661 (P32466)	20" 6Lug Hoop Powder (Chrome)
16	P14591	Tension Rod Spider (for six rod models: 20", 23", 26", 29")		P324761 (P32476)	23" 6Lug Hoop Powder (Chrome)
17	P14601	Tension Rod Spider (for eight rod models: 32")		P324861 (P32486)	26" 6Lug Hoop Powder (Chrome)
18	P1549	Key Tension Rod		P324961 (P32496)	29" 6Lug Hoop Powder (Chrome)
19	P1582A	Footboard Assembly		P325081 (P32508)	32" 8Lug Hoop Powder (Chrome)
20	PT1031A	Brake Assembly, complete			
21	P3260	Brake Block			
22	P3261LA	Brake Arm Assembly, left			

Parts List — パーツ表 —



ラディック
LUDWIG チューニングゲージ パーツ

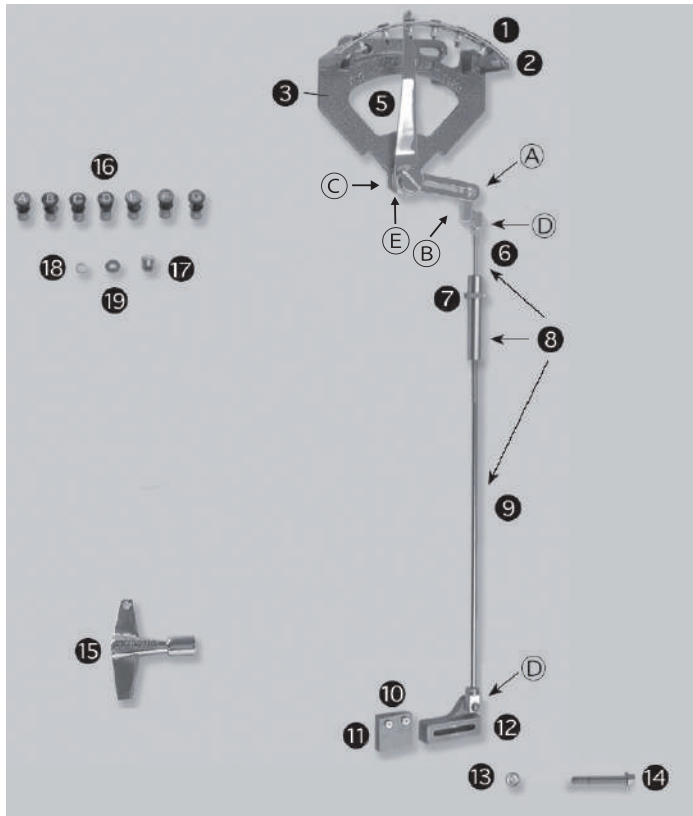

Pro Tuning Gauge (Mounting Instructions Included)

for LKG20 (20") / LKG23 (23") / LKG26 (26") /
LKG29 (29") / LKG32 (32")

1	P9105	Rail
2	P0527	Rail Rivet
3	P32711	Base Casting
5	P9100R1	Pointer (RH)
	P0241A	Mounting screw w/nuts (not shown)
6	P32861	Connecting Rod
7	P3274A	adjusting Screw
8	P3288A	Connecting Rod Assembly (Included P32861 Connecting Rod, P3274A Adjusting Screw and P32871 Connecting Rod.)
9	P32871	Connecting Rod-long
10	P0287	Mounting screw (P228)
11	P3273	Foot Pedal Block
12	P32691	Adj-block
13	P0326	Washer
14	P3008	Key Rod
15	P41	Key
16	PT1008	Letter-A, B, C, D, E, F, G (Included P91281, P0304, E2450)
17	PT1026	Brass Letter Nut
18	P0304	Washer
19	E2450	Washer

A	P0108 Wing Nut E2053 Lock Washer P2054 Nylon Washer P0326 Flat Washer P231 Carriage Bolt P150 HEXA NUT	B	P3268 Connecting Link P221 Screw P2054 Nylon Washer P1233 Nylon Pointer	C	P91291 Pointer Bearing P24911 Steel Washer P0329 Bearing Disk Spring	D	P9120 Bar Link P306 Lock Washer E2455 Hex Nut P326 Washer P221 Cam Arm Screw	E	E2574 Set Screw (10-32×¼HEX)
----------	---	----------	--	----------	---	----------	---	----------	--

Standard Hoop Gauge (Mounting Instructions Included)

for LKH20 (20") / LKH23 (23") / LKH26 (26") / LKH29 (29") / LKH32 (32")

20	P1444	Wing Screw
21	P0253	Rail Mounting Screw
22	P1439	Letter Rail only
23	P1442	Rail Letters (set only A-G) 29"-32"
24	P1443	Rail Letters (set only A-G) 20"-23"-26"
	P13991	Spacer Block (not shown)
	P0236A	Mounting Screw w/acorn nut (not shown)

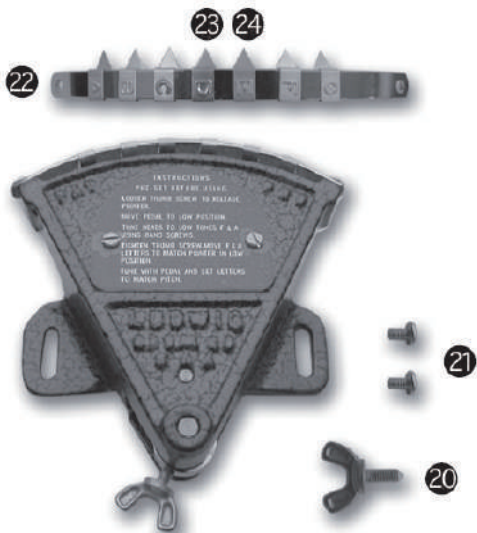

プロ・スタンダード Timpani RANGE TABLE	32"	29"	26"	23"	20"
音域表	D - B	E - C	A - F	D - B	F - D
グランドシンフォニック Timpani RANGE TABLE	32"	29"	26"	23"	20"
音域表	D - C	E - D	A - G	C - B	E - D

Parts List — パーツ表 —

ラディック

LUDWIG コンサートバスドラム パーツ

		フープ	ラグ	Tロッド	フック (*)	ヘッド
LECB28	(14×28)	P2152	P2250E	P3024A	P2308AP or P2300RP	LW4328
LECB32	(16×32)	P2158	P2250E	P3024A	P2308AP or P2300RP	LW4332
LECB36	(16×36)	P2189	P2250E	P3024A	P2308AP or P2300RP	LW4336
LECB86	(18×36)	P2189	P2250E	P3029A	P2308AP or P2300RP	LW4336
LECB62	(20×36)	P2189	P2250E	P3029A	P2308AP or P2300RP	LW4336
LECB62L1	(20×36)	P2189	P2250E	P3029A	P2306AP	LW4336
LECB40	(18×40)	P2190	P2250E	P3029A	P2308AP or P2300RP	LW4340

*フックの形状は複数あり、ご使用のフープ形状により対応パーツが異なります



P2308AP



P2306AP



P2300RP

ラディック

LUDWIG コンサートバスドラムスタンド パーツ

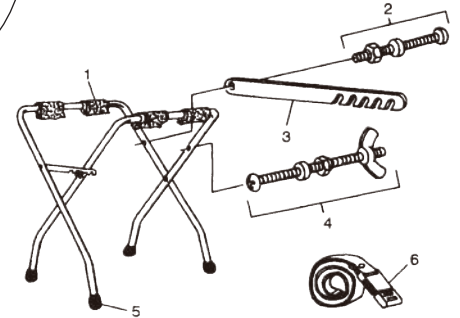
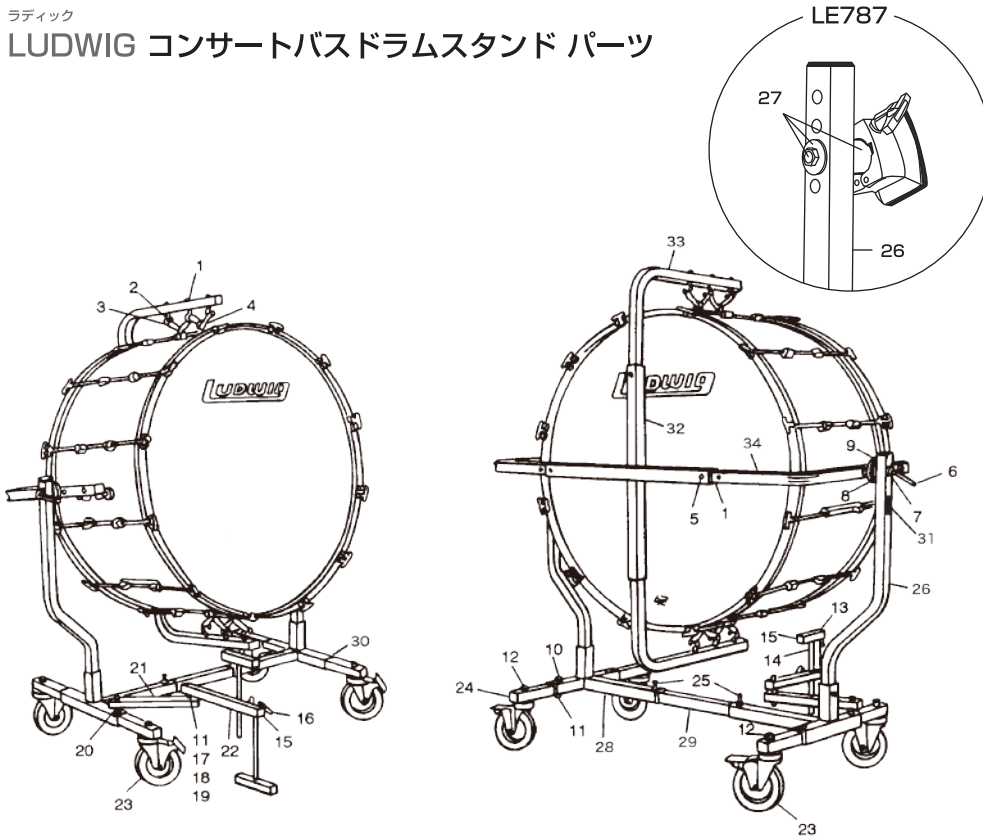

LE790

1	P3655	Felt
2	P3656	Pivot Screw Assembly
3	P3657	Connecting Bar
4	P3658	Latch Screw Assembly
5	P3660	Crutch Tip
6	P3659	Strap

LE788 (787)

1	P1411	Elastic Nut	14	P3160	Foot Stand	26	P3153 (LE788)	Support Post
2	P107	Nut, 1/4" 20"	15	P2571	Cap, 1" Square	27	P3169	Pivot Stud (included Bolt&Washer)
3	P2081	Eye Bolt	16	P2950-A	Male T-Handle	28	P3150	Base Weldment
4	P788-S	Polystrap	17	P2903	Bolt, 5/16-18 × 3/8-16"	29	P3152	Base Connector
5	P205	Bolt, 1/4" 20" × 1 3/4"	18	P316	Flat Washer	30	P3151	Caster Mount
6	P3161	Clamp Handle	19	P4593	Spacer Nut, 3/8-16	31	P1737	Nameplate
7	P3401	Washer, 1 1/8" Dia.	20	P29031	Bolt, 5/16-18 × 3-1/2"	32	P3154	Cross
8	P3162	Friction Washer	21	P3157	Arm, Short	33	P3155	Vertical Arm
9	P3163	Washer, 3" Outside Dia	22	P3159	Arm, Long	34	P3156	Horizontal Arm
10	P29032	Bolt, 15/16-18 × 2"	23	P14451	Caster			
11	P102	Elastic Nut, 5/16-18	24	P2572	Square Cap, 1 1/4"			
12	P160	Jam Nut, 1/2-13	25	P2980	Bolt, 5/16-18 × 1"			
13	P31661	Anti-Slip Tape	26	P3167 (LE787)	Support Post			

*価格はすべて税抜表示となっております。

Parts List — パーツ表 —



ラディック
LUDWIG スネアドラム パーツ

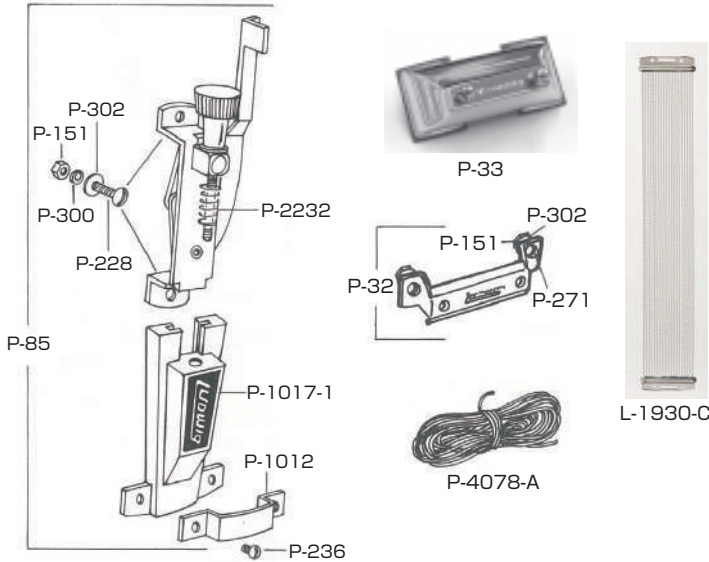

No.P-85 SNARE STRAINER AND No.P-32BRACKET

P-32	Butt for P-85
P-33	Butt for P-85
P-85	Snare Strainer, Complete
P-151	Hex Nut
P-228	Bolt
P-236	Clamp Bracket Screw (P-2978)
P-271	Machine Screw
P-300	Lock Washer
P-302	Washer
P-1012	Clamp Bracket for Cover Slide
P-1017-1	Cover Slide Only
L-1929	12 Strand Heavy Wire Snares, 14" Metal End
L-1930-C	20 Strand Thin Wire Snares, 14" Metal End (Cord)
P-2232	Spring
P-4078-A	Snare Cord (10 yards)

BRONZE SERIES, METAL SERIES, BLACK BEAUTY SERIES

	サイズ	ラグ	ロッド	バターフープ	スネアフープ	ストレイナー	スネア
LB550, LB550K, LM400, LM400K	5"×14"	P2230B	PKR16P	P21362R	P26432R	P85	L1930
LB552, LB552K, LB417, LB417K, LM402, LM402K	6½"×14"	P2230B	P3023AP	P21362R	P26432R	P85	L1930
LB550T, LB550KT, LM400T, LM400KT	5"×14"	P2253E	PKR16P	P21362R	P26432R	P85	L1930
LB552T, LB552KT, LB417KT, LM402T, LM402KT	6½"×14"	P2253E	P3023AP	P21362R	P26432R	P85	L1930

ACROLITE SERIES

	サイズ	ラグ	ロッド	バターフープ	スネアフープ	ストレイナー	スネア
LM404, LM404C	5"×14"	P2234B	PKR16P	P21222R	P21232R	P85	L1930
LM405, LM405C	6½"×14"	P2234B	P3023AP	P21362R	P26432R	P85	L1930

SUPRALITE SERIES

	サイズ	ロッド	バターフープ	スネアフープ	スネア
LW5514SL	5½"×14"		P21362R	P26432R	L1929
LW6514SL	6½"×14"	PT042W	P21362R	P26432R	L1929
LW0515SL	5"×15"	PT042W			L1932
LW0414SL	4"×14"	PT042W	P21362R	P26432R	L1929

CONCERT TOMS

	サイズ	ラグ	ロッド	フープ
LCS396	9"×6"	P2243B(4)	P3023A	P21172R
LCS398	9"×8"	P2243B(4)	P3023A	P21182R
LCS390	9"×10"	P2243B(6)	P3023A	P32802R
LCS312	11"×12"	P2243B(6)	P3023A	P21202R
LCS323	12"×13"	P2243B(6)	P3023A	P21212R
LCS334	13"×14"	P2243B(8)	P3023A	P21222R
LCS345	14"×15"	P2243B(10)	P3023A	P21402R
LCS356	15"×16"	P2243B(10)	P3023A	P32832R



マッサー

マッサー
MUSSER チャイム パーツ

P1447	3" Locking caster
E4727T	Chime cable kit (10pk)
E9487	¼-20 plastic knob
E3474-1	Upper pullrod assy



マッサー

MUSSER グロッケン パーツ

E3039	Screw&Bushing assy (30 per instrument)
E0590	Rubber bushing (30 per instrument)
E1808	Mounting screw only (30 per instrument)
E3786	Pin&Insulator assy (36 per instrument)
E0312	Insulator (36 per instrument)
E83762	Felt strips, set of 4



E4727T

E3474-1

E3786

E0312

E83762

Parts List — パーツ表 —

MUSSER

マッサージ

マッサージ

MUSSER ヴィブラフォン パーツ

E6160	Leg extension
E0140	Exp stem caster, plain (高さ調整付きモデル用)
E0141	Exp stem caster, brake (高さ調整付きモデル用)
E0135	Exp stem caster, plain (高さ固定式モデル用)
E0136	Exp stem caster, brake (高さ固定式モデル用)
E6161	5/16"-18 Plastic knob
E9784	5/16"-18 Thru knob
E0300T	Post insulator (10 pk) 88 per instrument
E94965	Pedal assy w/lower plrd (after 1/2/01)
E94963	Pedal assy w/lower plrd (before 1/2/01)
E9784	Thru knob to secure to crossbar (after 1/2/01)
E3474	Upper pull rod
E2477	Wing nut for damper spring
E1902V	Cord Spring (2 pk)Order 2 packs for one instrument
E4441V	Bar cord Order 1 pack for one instrument
E32261	Lower pullrod only
E9487	Adjustment knob
E32111	Damper Spring
E3952	Damper spring bracket
E0407	Vibe motor belt 5 3/4" dia. (18.06" long)
E0408	Vibe motor Belt 6" dia. (18.385 long)
E32031	Damper adjustment nut
E3206	Felt washer

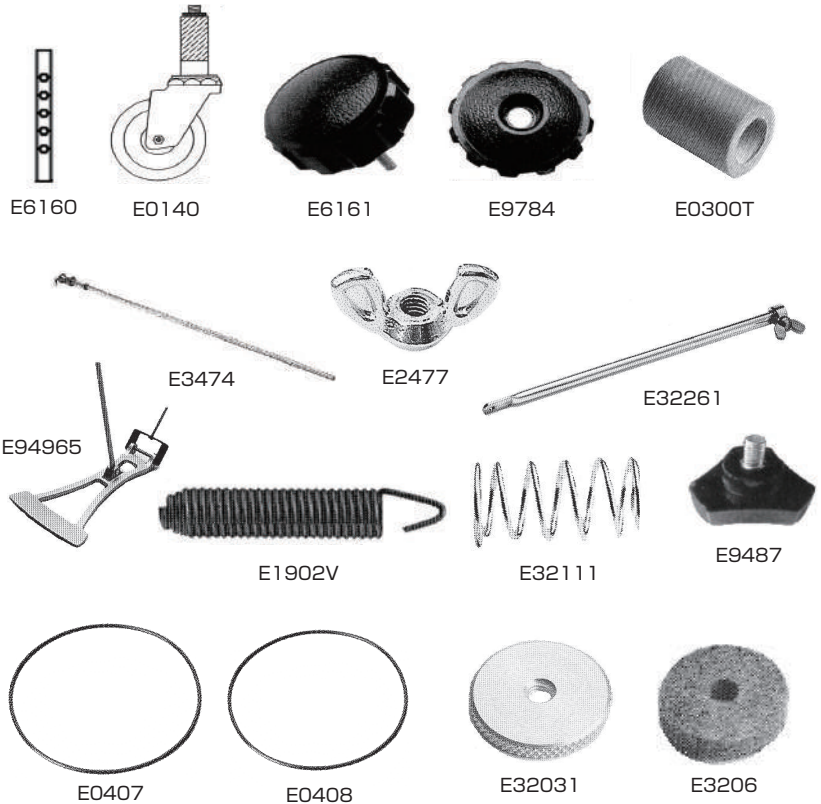

マッサージ

MUSSER マリンバ パーツ

E9784	5/16"-18 Thru knob
E6161	5/16"-18 Plastic knob
E0128	3" Caster w/brake
E0129	3" Caster plain
E1641	#12×1" caster screws(not incl)
E0300	Insulator,124 per instrument
E1902V	Cord spring(2pk)4 per instrument
E0900	Saddle Post,116 per instrument
E0905	End post(8 per inst)
E4441V	Green bar cord(2pk)for M55GJ,M55SJ, M300K,M250,M245
E6478	White bar cord(2pk)for M450,M58
E6640	White bar cord(2pk)for M500
E93581	Diagonal brace(2)



マッサージ

MUSSER シロフォン パーツ

E6160	leg insert for adj ht expandable stem caster
E0140	plain caster for adj ht inst
E0141	brake caster for adj ht inst
E0135	plain caster for fixed ht inst
E0136	brake caster for fixed ht inst
E6161	5/16"-18 Plastic knob
E9784	5/16"-18 Thru knob
E0305	Post insulator 104 on instrument
E0900	Saddle Posts,94 on instrument
E0905	Corner post 8 on instrument
E1902V	Bar Cord Spring(2pk)Order 2 packs for one instrument
E4441V	Green bar cord(2pk)

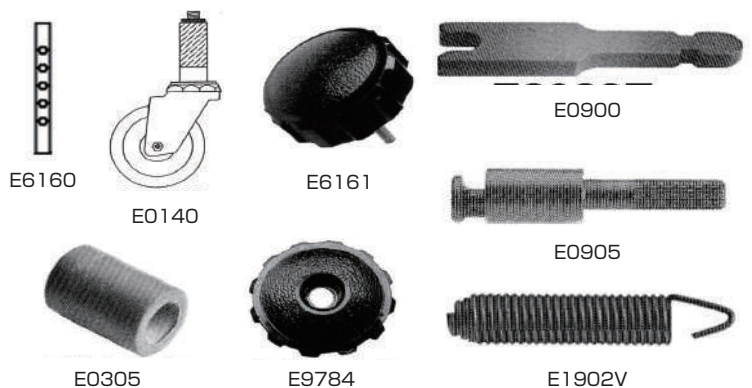

※価格はすべて税抜表示となっております。

Parts List — パーツ表 —

Saito
サイトウ

サイトウ
SAITO マリンバ・シロフォン・ヴィブラフォン 立奏鉄琴パーツ

替紐



3402107

3402108

3402109
3402110

3402107	一般用替紐 / 紐色：茶 / 紐径 3.5mm	適合機種 ● No.22K / No.28K,28KL / No.55BP No.105,105L / No.125 / No.150	¥2,400
3402108	コンサート用替紐 / 紐色：茶 / 紐径 4mm	適合機種 ● SS-280P,280PL,280R / MS-55P,55R / MS-60P,60R SX-28 / SX-50S / SX-90S / No.180DC	¥3,000
3402109	VS 用替紐 / 紐色：黒 / 紐径 4.3mm	適合機種 ● ヴィブラフォン VS シリーズ	¥4,300
3402110	MSW,MSK 用替紐 / 紐色：黒 / 紐径 4.3mm	適合機種 ● MSW-5300(W),5400(W) / MSK-5500K	¥5,500

SAITO
詳細は
こちら
AFTER CARE



フックゴム



3402100	フックゴム	¥110
3402101	フックゴム (100 個入)	¥8,800

交換用フック



3402102 3402103 3402104 3402105

3402102	U字フック (シルバー)	¥80
3402103	F字フック (シルバー)	¥80
3402104	U字フック (ブラック)	¥100
3402105	F字フック (ブラック)	¥100

サイトウ
SAITO ヴィブラフォン用パーツ

モーターベルト



No. 用 / VS 用



PS 用

3402125	モーターベルト (No. 用)	適合機種 ● No.125 / 150 / 180DC	¥1,000 (1 本)
3402126	モーターベルト (VS 用)	適合機種 ● VS-220DC / 330DC / 1500DC / 3000DC / 4000DC / 4300DC	¥1,100 (1 本)
3402127	モーターベルト (PS 用)	適合機種 ● VS-330PS / 1500PS / 3000PS / 4000PS / 4300PS	¥1,200 (1 本)

※ 1 台で 2 本必要になります。



AC アダプター



DC 用電源コード



電池ホルダー (電池ボックス付き)

3402128	AC アダプター (センタープラス)
3402129	AC アダプター (センターマイナス)
3402130	DC 用電源コード (センタープラス)
3402131	DC 用電源コード (センターマイナス)
34021331	電池ホルダー (電池ボックス付き)

※ 価格はお問い合わせ下さい。

※ センタープラス及びマイナスの判別方法は上記 QR コードページより確認頂けます。

Parts List — パーツ表 —

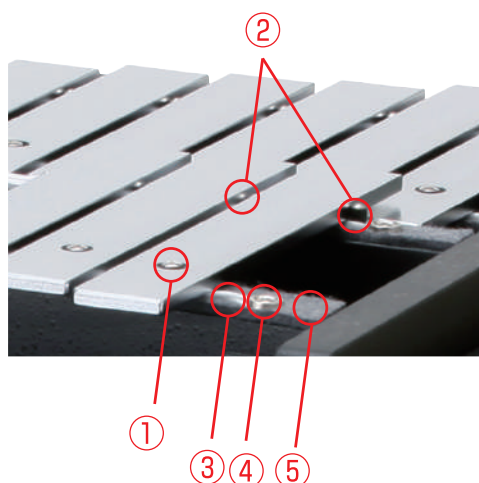
サイトウ
SAITO グロッケンパーツ

①	3402194	音板止めネジ (D-4 用)
	3402195	音板止めネジ (SG-80,88 用)
	3402196	音板止めネジ (SG-100,120 用)
	3402267	グロッケン音板ネジ用ゴムパッキン
②	3402232	SG グロッケン用音板間ゴム
③	3402233	SG 用白紐
④	3402234	ローゼット (ネジ付き)SG-88/120 用
	3402235	ローゼット (ネジ付き)SG-100 用
⑤	3402236	枕フェルト (D-4 用 1 台分)
	3402237	枕フェルト (SG-80 用 1 台分)
	3402238	枕フェルト (SG-88 用 1 台分)
	3402239	枕フェルト (SG-100 用 1 台分)
	3402240	枕フェルト (SG-120 用 1 台分)

⑥	3402119	ノブボルト (M8×16)
⑦	3402197	グロッケンケース固定ネジ
⑧	3402246	スタンド PRO 用センターバー (SG-120 用 /1 本)
	3402247	スタンド PRO 用センターバー (SG-100 用 /1 本)
⑨	3402248	スタンド PRO 用センターバー (SG-88 用 /1 本)
	3402252	スタンド PRO 用ゴム栓 (25 角)
⑩	3402250	高さ調節シャフト
	3402251	スタンド PRO 用シャフト固定ボルト (SW 付)
⑪	3402203	キャスター SM65
⑫	3402204	キャスター SM65SP

「音板止めネジ」はネジとゴムパッキンのセット。品番毎に長さが異なりますのでご注意ください。
「グロッケン音板ネジ用ゴムパッキン」はゴムパッキンのみです。

SAITO AFTER CARE

メールにて、
ご質問やお問い合わせを承ります。

SAITO 製品修理再開にあたり、多数のお問い合わせをいただいております。
円滑な応答実現のためメールでの対応に変更させていただきます。

メールアドレス：saito@nonaka.com

お送りいただきました内容を確認の上、担当者より折り返しご連絡させていただきます。

※受信拒否設定、もしくは振り分けを行っていただいている場合、

弊社からのご案内が届かない場合がございますので

「@nonaka.com」からのメールを受信できるようにご設定をお願いいたします。

SAITO 製品 修理サービスのご案内はこちら >> www.nonaka.com/saito/repair.html

チューニング・取り扱いアドバイス — Maintenance —

ティンパニ

- 弾力のなくなった古いティンパニヘッドは余韻や輝きも失われ、音程も取りにくく、音域も狭くなります。1年に1度の交換が理想と言えるでしょう。

ここではヘッドの基本チューニングを簡単にお伝えします。

詳細は https://www.nonaka.com/images/ludwig_timpani.pdf

- 付け替えたヘッド（再調整の場合は十分にゆるめられたヘッド）の中心を手の平で軽く押し、ケトルとヘッドの接点部分（ヘッドカラー）に凹凸のしわが見られます（図①）。このしわがなくなるまでチューニングロッドを少しずつ締めていきます。1カ所をあまり強く締め過ぎないように注意して、ていねいにバランス良く張ります。

全体のしわがなくなったら（図②）、もう1度ヘッドの中心を少し強く押ししてみます。まだしわが出る箇所があれば、その部分のチューニングロッドをさらに締めていきます。この時点がチューニングの出発点ということになります。



- まず各ロッド周辺をマレットで軽く叩いて音程（ピッチ）を均等に合わせます。通常ここまで作業が的確に行われれば、大きな音程の差は感じられないでしょう。この時点ではまだ各楽器の最低音以下の音程となっています。ここから各ロッドを同じ角度で締めていきます。たとえば90度ずつ（図③）、または180度ずつ…など。

この動作を何度かくり返して、その楽器の持つ最低音が出る場所までピッチを上げていきます。最低音近くの音程が感じられたところでペダルをつま先方向にいっぱい踏み込んで（図④）、その楽器の最高音または必要とされる音域まで出るかどうか確認をします。

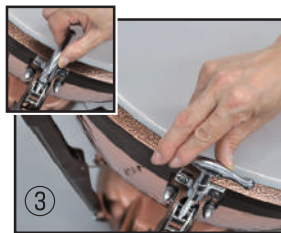

- 各チューニングロッドをていねいに調整し、ロッド周辺の音程を合わせていきます。均等に合わせられた時点で、実際に演奏する音域がカバーされているかを確認します。さらにペダルを数回上下運動させてヘッドをならした後、最低音と最高音を再度確認、調整します。すべての調整がすんだ時点でチューニングゲージの音駒をセットします（図⑤）。

以上でチューニング終了、ベストサウンドの完成ということになります。



バスドラム

- バスドラムのヘッドには本革のものとプラスチックのものがあります。コーティング処理をして本皮のニュアンスを出すモデルもありますが、材質はプラスチックです。ここではまずプラスチックヘッドを基本に説明します。

- 裏側、表側（打面）ともロッド（図 A）を全体に力が加わらなくなるまでゆるめてください。べろんべろんになっても（図 B）心配せず、どんどんゆるめましょう。ここで打面の中心をマレットで叩くと、もちろんべろん〜という音になりますよね。ここから少しずつロッド（図 A）を締めて、少し強く叩いてもべろん〜と鳴らなくなるまで張っていきましょう。表側（打面）も裏側も同程度でよいです。



- 基本チューニングはこれでOKです。セクションの皆さんで聴き合って、「もう少し張ったほうが…?」「ちょっと張りすぎでは…?」と意見を出し合い、納得できる位置を見つけ出してください。裏側のヘッドは、ゆるめに張ると余韻が長くなり、きつめに張ると余韻が短くなりますが、表側（打面）と同じ張り具合よりも、少しゆるめがよいと思います。あまり差があると、強く叩いたときに楽器が鳴りにくくなるので注意しましょう。

- 演奏時、チューニングと同じくらい大切なのはマレットとの相性です。

- 図 C は 36 インチのバスドラムですが、マレットはこの程度の大きさが十分です。バスドラムは中心を叩くことで一番低く、まとまった音を創れます。打点の基本は中心付近をお勧めします。これはトレモロのときも同様で、中心でトレモロをするのは少々難しいですが（図 D）ぜひチャレンジしてください。図 E の位置ですと、深みのあるトレモロはなかなか出ません。



- ヘッドの交換時期についてはそれほど神経質にならなくても大丈夫ですが、何年も経っているものは弾力がなくなってしまうので交換が必要です。

チューニング・取り扱いアドバイス — Maintenance —

スネアドラム

●弾力のなくなった古いヘッドを調整するのは難しいものです。1年以上使用しているようなものは、ぜひ新しいものに交換して、チューニングを試みてください。スネアドラムが生き返りますよ。そして、この機会にバラバラにされたパーツをきれいに磨きましょう。

●新しいヘッドは最初少し伸びるので、高めに張っておくと数日後に落ち着きます。2〜3日たってから再度チェックします。全体を平均に締め上げていきます。あまり神経質にならなくても大丈夫ですよ。表も裏もほぼ同じ程度にしっかり張ってください。目安としては、声で共鳴させて、B^b〜C^cくらいで胸が響く程度まで張ります。手で押さえてしっかりなじませます。(裏はやりすぎないように)



●スナッピーは裏ヘッドの中心にあたるように、少しだけ気を使って取り付けます。まっすぐに付くように気をつけて…。後で調整用のネジで対応できるようにゆとりを持ってテープを固定してください。最後にスナッピーをONにしたとき、適度な響きになるようにネジで調節します。パリッと歯切れの良い響きになるよう張ってください。



シンバル

手皮の装着方法

- ①手皮の切込みがシンバルの穴と同じ位置になるくらいまで差し込みます。
- ②シンバルの裏が上になるようにセットします。
- ③シンバルの表側から入れた手皮の切れ目を広げて十字のように整えます。
- ④最初に折り曲げる一片にはゆとりを持たせて反対の方向に折り曲げます。
- ⑤折り曲げた一片に対し重ねる形で次の一片を折り曲げます。
- ⑥同様に次の一片を折り曲げます。
- ⑦最後の一片は最初に折り曲げた一片のゆわりの部分に差し込みます。
- ⑧四片の先端を引っ張りながら全体の形が均等になるように整えます。
- ⑨完成された手皮の長さは最初の時点で決まってしまう。

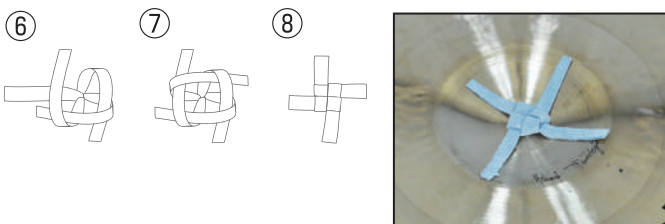
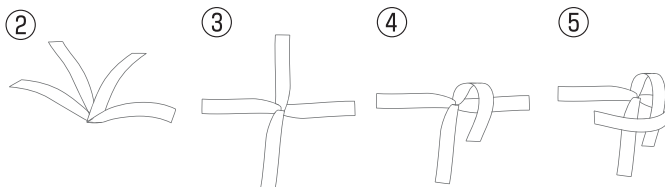

シンバルスタンドとセッティング

●サスペンドシンバルは通常シンバルスタンドに取り付けますが、繊細な響きを大切にしたいときはスタンドに付属のフェルトすら大きく影響します。出来る限り響きに影響しないための工夫も必要です。

●コンサートバンドのサスペンドシンバルは、出来るだけ響きを止めない工夫が必要です。フェルトに触れる箇所も出来るだけ少なく、ステージではフェルトネジを締めつけずに乗せるのみでも良いです。

●また、スタンドのアーム部分は角度をつけずシンバルを水平に取り付け、スタンド足部の開きはシンバルのサイズより大きく広げることで安定感をつけ、倒れないようにセッティングしましょう。



シンバルとマレットの相性

●シンバルに限らず楽器とマレットのバランスはとても重要ですが、シンバルのサイズとマレットの大きさ、重さ、スティックの太さなどとのバランスはとても大切です。



●またシンバルを叩く場所、叩くときの角度もサウンドに大きく影響します。

●シンバルのよい響きを最大に生かすためには大きすぎない重すぎないマレットで、エッジに近い箇所でも角度をつけずに演奏するのが基本です。



ラディック

1909年シカゴにて、優れたパーカッショニストである Theo & William Ludwig 兄弟により設立。当時の音楽界におけるニーズに応じて多くの打楽器製品の開発を行い、現代のドラムセットの基礎を築きました。その後も高まる要求に応えるべく事業を拡張し、創立 110 年を超えた現代も、そのドラムサウンドと価値は世界で最も有名なジャズやロックのドラマー達を虜にし続けています。



イスタンブール・アゴップ

9歳から地元トルコのシンバル工房で働き始めたアゴップ・トムルジク。友人かつ同僚のメメット・タンデガーと共に立ち上げたイスタンブール・シンバルはかの伝説のドラマー、メル・ルイスから絶賛を受けました。アゴップの死後、息子達がイスタンブール・アゴップとしてのれん分けを果たします。アゴップの意思を継ぎ、シンバル発祥の地トルコでの伝説的な手法を忠実に守り続けたシンバルを作り続ける一方で、素材の配合を大胆に変更し、ロックやポップ等パワフルプレイに対応したモデルを作るなど、日々進化を続けています。



サイトウ

1947年に創業以来、70余年にわたりサイトウは鍵盤打楽器の専業メーカーとして良質な製品を提供してきました。現在では国内外を問わず著名演奏家、音楽大学、オーケストラに扱われるなどサイトウのクオリティは世界で認められています。すべてを良質な楽器として送り出すためサイトウでは日本国内での自社一貫製造を行っており、また機械を多用しない職人によるハンドメイドを特色としています。世界中から集められた貴重な材料ひとつひとつが、熟練の職人の手を経て、理想の楽器へと組み上げられて行きます。



リーガルティップ

50年を超える歴史を持つリーガル社は、開発者ジョー・カラートによる数多くの発明により、ドラムスティック、ブラシ、ティンパニマレットなどスティックの専門メーカーとして世界中から支持されています。すべての製造を自社施設で行っているリーガル社は、常に革新的なアイデアと最新鋭の製造技術により、高品質な製品をみなさまにお届けします。



オフワールド パーカッション

マーチングをはじめとする多くのドラマーから熱い支持を受けるオフワールド・パーカッション。本場 USA の多くのドラムコー（マーチングバンド）で採用されているタフ&スマートな練習パッドで、マーチング独特のハイテンション・リバウンドの感触をリアルに再現した実践的なパッドです。



マッサー

マッサー社は、マリimba奏者であり J.C.Deagan 社の従業員でもあったクレア・オマール・マッサーにより、1948年アメリカのシカゴに鍵盤楽器メーカーとして設立されました。クレア・オマール・マッサーは演奏者としてはもちろん、アレンジャーとしても世界的に活躍しており、彼のテクニックに対応するため、マッサー社のマリimba、ヴィブラフォンは様々な技術革新をしてきました。



イスタンブール・メメット

僅か9歳で、伝説のシンバルマイスターケロップ・ジルジャンの孫であるミカエル・ジルジャンのもとでシンバル作りを学び始めたメメット・タンデガー。友人かつ同僚のアゴップ・トムルジクと共にイスタンブール社を設立。門外不出である特殊配合の合金から、一枚一枚職人達の手で入念にハンダリングされた、柔らかさと伸びのある繊細なサウンドを持つ「スタンダードモデル」をはじめ、ジャズラインシリーズや、モダンシリーズ、また斬新なアイデアで全く新たな発想を用いたエクスベリエンスシリーズなど、イスタンブールの製法を守りながら、現代の多様化するジャンルに対応したシンバルを作り続けています。



マレットク

USA で最も有名と言っても過言ではないマリimba奏者、リー・ハワード・スティーブンス。彼の考案した現代的な 4本マレットテクニックは、多くのマリimba奏者に影響を与えました。その豊かな知識を生かし Malletech 社を創設。機能美を追求した革新的なデザインをマリimba界に紹介してきたトップブランドです。



パンランド

カリブ海に浮かぶ島、トリニダードトバゴで生まれた、ドラム缶から生まれた楽器スティールパンは南国をイメージさせる透明で美しい響きを持つ楽器です。本来ハンドメイドの楽器で量産が難しい楽器ですが、パンランド社は安定供給が出来るトリニダードでも数少ないメーカーであり、品質管理もしっかりしています。テナーパンからベースパンまで、幅広いラインナップはスティールパンの専門メーカーとして他の追随を許しません。



エンデュロ

ケース専門メーカーです。ドラムセットを中心に膨大な種類のサイズとカラーリングのハードケースを揃えており、ドラムのメーカーを問わず幅広く愛用されています。またドラム以外でもスティールパンやマーチング用等、幅広い楽器のケースを製造しています。丁寧に加工された内貼りのクッション等、高価で貴重な楽器を保護する為のアイデアは数多く、特に耐久性の高さにおいては、ツアー等移動の多いプレイヤーから絶大な支持を得ています。



ブラックスワンプ

1994年よりプロの打楽器奏者が要求するサウンドに焦点を当て、高品質の打楽器開発&製造をおこなっているメーカー。良質のタンバリンをはじめ、豊かな響きのトライアングルやウッドブロック等、多くの打楽器奏者から絶大な支持を得ています。新開発された異なるケーブルを個別調整できるマルチソニックストレイナーシステムを搭載したスネアドラムはブラックスワンプ社の技術革新そのものです。



ボスフォラス

ボスフォラス・シンバル社はトルコのシンバルマスター、ハサン・セケル、イブラヒム・ヤキジ、ハサン・オズデミールという3人のシンバル職人によって1996年に設立されました。“Aural Goldの方程式”と呼ばれる師匠から弟子へと口頭伝承されてきた伝統の製造方法。可能な限り機械を排除して、伝統の製法をかたくなに守るその姿勢は、多くのシンバル工場とは一線を画す貴重な存在となっています。機械製造が当たり前になっている現代社会において、未だに職人の腕による繊細で質の高い伝統的な製法にこだわり続けているハンドクラフトの逸品にご期待ください。



クラビオット

自身ドラマーであり全米屈指のドラム・マスタービルダーであるジョニー・クラヴィオットが手掛けた、上質の素材の持ち味を余すところなく引き出す究極のソリッドシェル（単板）ドラムは、現代のドラマー達に、先例のない最高レベルのスネアドラムサウンドとパフォーマンスを提供しています。クラビオットでは、木の天然の個性を見極め、選抜した硬材と最高級のパーツを使い、人間にできうる最高の技術で一枚の硬材をすばらしい楽器に仕上げているのです。



スティックス & スティール

トリニダード & トバゴのスティールオーケストラ「レネゲイズ」や「カリビアンマジック」のテナーパン奏者兼チューナーとして来日経験多数のマリオ・ジョセフ氏のプライベートブランドで、全工程をマリオ氏が監督して高品質な楽器を製作している工房です。



イノベティブ・パーカッション

1993年に創設した音楽の町ナッシュビルに本拠を置くイノベティブ・パーカッションはドラムスティックのみならず、マーチング・スティックなど幅広いジャンルのプレーヤーに認知され急成長を遂げているブランドです。最高レベルの品質はパーカッション教育に深いルーツを持ち、多くのドラマーやパーカッショニストと契約を結び、革新的なアイデアの実現等、強力なパートナーシップを得て意欲的な活動を行ってきました。

取扱店



WEB版 NONAKA コンサートパーカッションカタログ
価格改定や商品ラインナップの変更が行われている場合がございます。
最新の情報は、こちらからご確認ください。

公式アカウントで最新情報発信中!



総輸入元 野中貿易株式会社 総発売元 株式会社ノナカ
231-0011 横浜市中区太田町4-46